

EBC-8/2



DE Digitaler Bewässerungscomputer
IT Computer di irrigazione digitale
FR Ordinateur d'irrigation numérique
GB Digital irrigation computer
CZ Digitální počítač zavlažování
SK Digitálny zavlažovací počítač
PL Cyfrowy komputer do nawadniania
SI Digitalni namakalni računalnik

HU Digitális öntöző számítógép
BA/HR Digitalni kompjuter za navodnjavanje
GR Ψηφιακός προγραμματιστής ποτίσματος
NL Digitale bewateringscomputer
SE Digital bevattningsdator
FI Digitaalinen kastelutietokone

DE	Originalbetriebsanleitung	4
IT	Traduzione delle istruzioni originali	8
FR	Traduction de la notice originale	12
GB	Translation of the original instructions	16
CZ	Překlad původního návodu k používání	20
SK	Preklad pôvodného návodu na použitie	24
PL	Tłumaczenie instrukcji oryginalnej	28
SI	Prevod izvirnih navodil	32
HU	Eredeti használati utasítás fordítása fordítása	36
BA/HR	Prevod originalnog uputstva za upotrebu	40
GR	Μετάφραση του πρωτοτύπου των οδηγιών χρήσης	44
NL	Vertaling van de oorspronkelijke gebruiksaanwijzing	48
SE	Översättning av bruksanvisning i original	52
FI	Alkuperäisten ohjeiden käännös	56

1

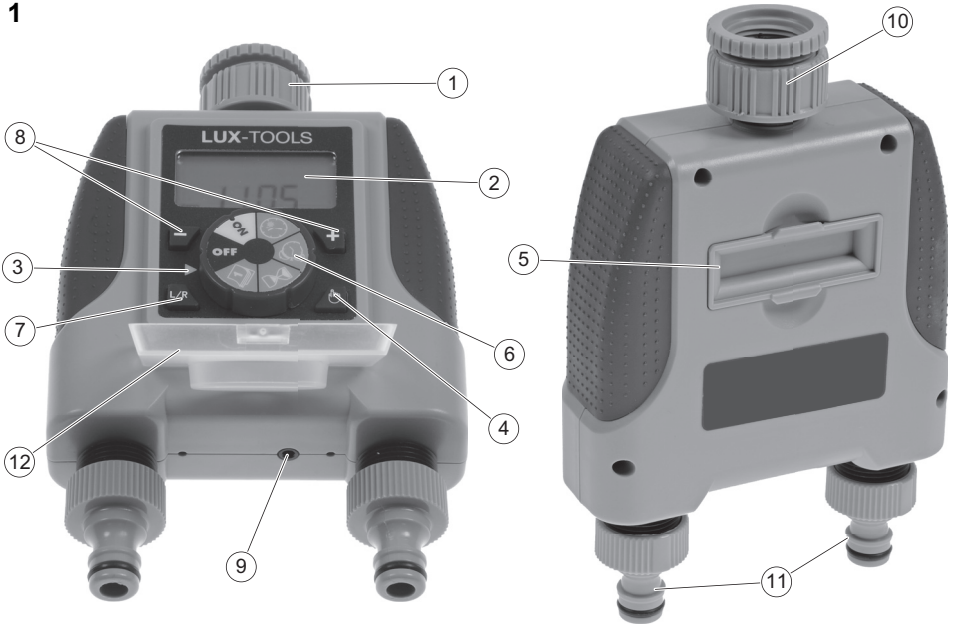

Inhaltsverzeichnis

Bevor Sie beginnen...	4
Zu Ihrer Sicherheit	4
Ihr Gerät im Überblick	5
Inbetriebnahme	5
Programmierung	5
Nützliche Hinweise	6
Reinigung und Wartung	6
Störungen und Hilfe	6
Entsorgung	7
Technische Daten	7
Mängelsprüche	60

Bevor Sie beginnen...

Bestimmungsgemäßer Gebrauch

Das Gerät ist für den ausschließlichen Einsatz im Außenbereich zur Steuerung von Regnern und Bewässerungssystemen bestimmt. Das Gerät kann zur automatischen Bewässerung während des Urlaubs eingesetzt werden.

Das Gerät ist nicht für den gewerblichen Gebrauch konzipiert. Allgemein anerkannte Unfallverhütungsvorschriften und beigelegte Sicherheitshinweise müssen beachtet werden.

Führen Sie nur Tätigkeiten durch, die in dieser Gebrauchsanweisung beschrieben sind. Jede andere Verwendung ist unerlaubter Fehlgebrauch. Der Hersteller haftet nicht für Schäden, die hieraus entstehen.

Was bedeuten die verwendeten Symbole?

Gefahrenhinweise und Hinweise sind in der Gebrauchsanweisung deutlich gekennzeichnet. Es werden folgende Symbole verwendet:



GEFAHR! Unmittelbare Lebens- oder Verletzungsgefahr! Unmittelbar gefährliche Situation, die Tod oder schwere Verletzungen zur Folge haben wird.



WARNUNG! Wahrscheinliche Lebens- oder Verletzungsgefahr! Allgemein gefährliche Situation, die Tod oder schwere Verletzungen zur Folge haben kann.



VORSICHT! Eventuelle Verletzungsgefahr! Gefährliche Situation, die Verletzungen zur Folge haben kann.



ACHTUNG! Gefahr von Geräteschäden! Situation, die Sachschäden zur Folge haben kann.



Hinweis: Informationen, die zum besseren Verständnis der Abläufe gegeben werden.

Zu Ihrer Sicherheit

Allgemeine Sicherheitshinweise

- Für einen sicheren Umgang mit diesem Gerät muss der Benutzer des Gerätes diese Gebrauchsanweisung vor der ersten Benutzung gelesen und verstanden haben.
- Beachten Sie alle Sicherheitshinweise! Wenn Sie die Sicherheitshinweise missachten, gefährden Sie sich und andere.

- Bewahren Sie alle Gebrauchsanweisungen und Sicherheitshinweise für die Zukunft auf.
- Wenn Sie das Gerät verkaufen oder weitergeben, händigen Sie unbedingt auch diese Gebrauchsanweisung aus.
- Das Gerät darf nur benutzt werden, wenn es einwandfrei in Ordnung ist. Ist das Gerät oder ein Teil davon defekt, muss es außer Betrieb genommen und fachgerecht entsorgt werden.
- Verwenden Sie das Gerät nicht in explosionsgefährdeten Räumen oder in der Nähe von brennbaren Flüssigkeiten oder Gasen!
- Ausgeschaltetes Gerät immer gegen unbeabsichtigtes Einschalten sichern.
- Benutzen Sie keine Geräte, bei denen der Ein-/Aus-Schalter nicht ordnungsgemäß funktioniert.
- Halten Sie Kinder vom Gerät fern! Bewahren Sie das Gerät sicher vor Kindern und unbefugten Personen auf.
- Überlasten Sie das Gerät nicht. Benutzen Sie das Gerät nur für Zwecke, für die es vorgesehen ist.
- Immer mit Umsicht und nur in guter Verfassung arbeiten: Müdigkeit, Krankheit, Alkoholgenuss, Medikamenten- und Drogeneinfluss sind unverantwortlich, da Sie das Gerät nicht mehr sicher benutzen können.
- Dieses Gerät ist nicht dafür bestimmt, durch Personen (einschließlich Kinder) mit eingeschränkten physischen, sensorischen oder geistigen Fähigkeiten oder Mangel an Erfahrung und/oder Wissen benutzt zu werden, es sei denn, sie werden durch eine für ihre Sicherheit zuständige Person beaufsichtigt oder erhielten von dieser Anweisungen, wie das Gerät zu benutzen ist.
- Stellen Sie sicher, dass Kinder nicht mit dem Gerät spielen.
- Immer die gültigen nationalen und internationalen Sicherheits-, Gesundheits- und Arbeitsvorschriften beachten.

Umgang mit batteriebetriebenen Geräten

- Nur vom Hersteller zugelassene Batterien benutzen.
- Brandgefahr! Batterien niemals aufladen.
- Batterien bei Nichtbenutzung von Metallgegenständen fernhalten, die einen Kurzschluss verursachen könnten. Es besteht die Gefahr von Verletzungen und Brandgefahr.
- Bei falscher Benutzung kann Flüssigkeit aus der Batterie austreten. Batterieflüssigkeit kann zu Hautreizungen und Verbrennungen führen. Kontakt unbedingt vermeiden! Bei zufälligem Kontakt gründlich mit Wasser abspülen. Bei Augenkontakt zusätzlich umgehend ärztliche Hilfe in Anspruch nehmen.

Gerätespezifische Sicherheitshinweise

- Keine wiederaufladbaren Batterien (Akkus) benutzen.
- Gerät nur senkrecht mit der Überwurfmutter nach oben montieren, um ein Eindringen von Wasser in das Batteriefach zu verhindern.
- Die zulässige Maximaltemperatur des durchfließenden Wassers darf nicht überschritten werden (► *Technische Daten* – S. 7).
- Nur sauberes Süßwasser verwenden.

- Das Gerät darf nur im zulässigen Druckbereich betrieben werden (► *Technische Daten* – S. 7).
- Zugbelastungen vermeiden. Nicht am angeschlossenen Schlauch ziehen.
- Symbole, die sich an Ihrem Gerät befinden, dürfen nicht entfernt oder abgedeckt werden. Nicht mehr lesbare Hinweise am Gerät müssen umgeändert werden.



Vor Inbetriebnahme Gebrauchsanweisung lesen und beachten.

Ihr Gerät im Überblick



Hinweis: Das tatsächliche Aussehen Ihres Gerätes kann von den Abbildungen abweichen.

► S. 3, Abb. 1

1. EZGrip-Drehkupplung
2. LCD-Anzeige
3. Stellungsanzeige
4. Manuelle Ein/Aus-Taste
5. Batteriefach
6. Einstellrad
7. [L/R]-Taste
8. [+]/[-] Tasten
9. Sensoranschluss
10. Einlass
11. Auslass
12. Klappe

Lieferumfang

- Gebrauchsanweisung
- Bewässerungscomputer
- Steckverbinder für Gartenschlauch

Inbetriebnahme

Batterie einlegen

- Batteriefach auf der Geräterückseite herausziehen.
- Batterien einlegen. **Auf richtige Polarität achten.**
- Batteriefach wieder einsetzen. **Auf richtige Lage der Dichtung achten.**

Anschluss



Hinweis: Wir empfehlen, das Gerät vor dem Anschluss an einen Wasserhahn zu programmieren.

- Wasserhahn zudrehen.
- Überwurfmutter (10) von Hand auf den Wasserhahn schrauben. **Keine Zange verwenden.**
- Wasserhahn aufdrehen.

Programmierung

- Drehen Sie das Einstellrad auf die für die Einrichtung angegebenen Positionen.
- Drücken Sie die Taste [L/R], um für alle Programme zwischen linkem und rechtem Ausgang zu wechseln.
- Der linke und rechte Ausgang können gleichzeitig funktionieren (der Wasserdurchfluss nimmt ab, wenn beide Seiten gleichzeitig genutzt werden.)



Hinweis: Das Einstellrad sollte sich in der Position [ON] befinden, damit der Timer funktioniert (programmierter Modus oder Handbetrieb).

Einstellen der Uhr

- Drehen Sie das Einstellrad in Position [⌚].
- Die Uhr arbeitet im 24-Stunden-Modus. Drücken Sie die Taste [+] oder die Taste [-], um die richtige Zeit auszuwählen (Wenn Sie die Tasten [+] oder [-] gedrückt halten, ändern sich die Zahlen schneller.)



Hinweis: Wenn neue Batterien eingelegt wurden, ist die Standarduhrzeit auf 12:00 Uhr voreingestellt.

Einstellen der Startzeit

- Drehen Sie das Einstellrad auf [⌚].
- Drücken Sie die Taste [+] oder [-], um die gewünschte Startzeit auszuwählen (Wenn Sie die Tasten [+] oder [-] gedrückt halten, ändern sich die Zahlen schneller.)
- Die Standard-Startzeit ist auf 5:00 Uhr voreingestellt.

Einstellen der Bewässerungsdauer

- Drehen Sie das Einstellrad auf [⌚].
- Drücken Sie die Tasten [+] oder -, um die gewünschte Bewässerungszeit auszuwählen (Wenn Sie die Tasten [+] oder [-] gedrückt halten, ändern sich die Zahlen schneller.)
- Der Bewässerungszeitraum ist zwischen 1 Minute und 360 Minuten minütlich einstellbar. (Die Standardbewässerungsdauer beträgt 15 Minuten.)
- Wenn [☑] auf 0 gesetzt ist, funktioniert das Gerät nicht.

Einstellen der Bewässerungsfrequenz

- Drehen Sie das Einstellrad auf [1].
- Drücken Sie die Tasten [+] oder [-], um die gewünschte Frequenz auszuwählen.
- Der Bewässerungsfrequenzbereich liegt zwischen 1 Stunde und 7 Tagen. Die Standardbewässerungsfrequenz beträgt 12 Stunden.

Bewässerungshäufigkeits-Diagramm

1 HRS, 2 HRS, 4 HRS, 12 HRS, 1 DAYS, 2 DAYS, 3 DAYS, 4 DAYS, 5 DAYS, 6 DAYS, 7 DAYS



Hinweis: Das Programm wird nicht ausgeführt, wenn der von Ihnen eingestellte Wert [☑] größer als [1] ist.

- Nachdem Sie alle oben genannten Einstellungen vorgenommen haben, drehen Sie das Einstellrad auf [ON]. Das Programm läuft gemäß der von Ihnen eingestellten Zeiten ab.

Einstellung einer Berechnungsverzögerung (während der Berechnung einrichten, um die Bewässerung vorübergehend zu verzögern)

- Drehen Sie das Einstellrad auf [ON].
- Drücken Sie einmal die Taste [+], bis die Wörter [DELAY] zu sehen sind.
- Drücken Sie die Taste [+] erneut, um die Anzahl der Tage auszuwählen, um die Sie die Bewässerung verzögern möchten. (z.B. 24, 48, 72 Stunden)

- Wenn innerhalb von 5 Sekunden keine weiteren Einstellungen vorgenommen werden, speichert der Computer die aktuelle Einstellung und wechselt zum Startbildschirm (Uhr).
- Das Display wechselt dann zwischen der Uhr und der Berechnungsverzögerungszeit (In Stunden).
- Drehen Sie das Einstellrad auf **[OFF]** oder **[ON]**, oder stellen Sie die Berechnungsverzögerungszeit auf **[0]**, wenn Sie die Berechnungsverzögerungsfunktion ausschalten möchten.

Berechnungsverzögerungszeit-Diagramm

0 HRS, 24 HRS, 48 HRS, 72 HRS

- : Drücken Sie diese Taste, um den manuellen Bewässerungsmodus zu aktivieren.

Nützliche Hinweise

- Das LCD-Display zeigt die Countdown-Zeit bis zur nächsten Bewässerung an. Wenn Sie das Einstellrad von **[ON]** in eine andere Position drehen, wird die Bewässerung sofort gestoppt.
- Wenn Sie das Einstellrad auf **[ON]** stellen und die Taste  drücken, wechselt der Computer in den manuellen Modus und die Bewässerung beginnt sofort.
- Wenn Sie im manuellen Modus die Taste  erneut drücken oder das Einstellrad in eine beliebige Position außer **[ON]** drehen, wird die Bewässerung sofort gestoppt.
- Wenn die Berechnungsverzögerungszeit im Handbetrieb eingestellt wurde, zeigt der Computer die Berechnungsverzögerungszeit nicht an.
- Die standardmäßige manuelle Bewässerungszeit beträgt 0 Minuten, der Einstellbereich ist 0 bis 240 Minuten.
- **[OFF]**: Wenn Sie das Einstellrad auf **[OFF]** stellen, schaltet sich der Computer aus.
- Die minimale Betriebsspannung beträgt 2,4 V. Wenn die Batteriespannung geringer als 2,4 V ist, blinkt das Symbol für niedrigen Batteriestand auf dem Display und der Computer funktioniert nicht mehr.

- Um Ihren Computer vor Witterungseinflüssen zu schützen, vergewissern Sie sich, dass die Vorderseite des Computers nach dem Einstellen der Programmierung mit der eingebauten Abdeckung abgedeckt wurde.

Reinigung und Wartung

Reinigung

- Gerät äußerlich mit leicht angefeuchtetem Tuch abwischen.
- Filtersieb in Wasserhahn-Anschluss (10) regelmäßig mit einer Bürste reinigen.



Hinweis: Vor Abnehmen des Gerätes vom Wasserhahn, Hahn vollständig schließen.

Aufbewahrung

Bei Frostgefahr Gerät und Zubehör abbauen, reinigen und frostgeschützt aufbewahren.



ACHTUNG! Gefahr von Geräteschäden! Frost zerstört Gerät und Zubehör, da diese stets Wasser enthalten!

Störungen und Hilfe

Wenn etwas nicht funktioniert...



GEFAHR! Verletzungsgefahr! Unsachgemäße Reparaturen können dazu führen, dass Ihr Gerät nicht mehr sicher funktioniert. Sie gefährden damit sich und Ihre Umgebung.

Oft sind es nur kleine Fehler, die zu einer Störung führen. Meistens können Sie diese leicht selbst beheben. Bitte sehen Sie zuerst in der folgenden Tabelle nach, bevor Sie sich an den Händler wenden. So ersparen Sie sich viel Mühe und eventuell auch Kosten.

Fehler/Störung	Ursache	Abhilfe
Display zeigt keine Informationen an.	Batterie nicht richtig eingelegt?	► <i>Batterie einlegen</i> – S. 5
	Batterie schwach?	
	Temperatur am Display zu hoch?	Anzeige erscheint nach Abkühlung.
Bewässerungszyklus am Gerät nicht festlegbar.	Tag/Zeit falsch eingestellt?	Tag und Zeit erneut eingeben.
	Bewässerungszyklus nicht ausgeführt.	Programmierung unvollständig?
Batterie nach kurzer Zeit schon leer.	Tag/Zeit falsch eingestellt?	Tag und Zeit erneut eingeben.
	Programm ausgeschaltet?	Programm auf [ON] stellen.
	Batterie schwach?	► <i>Batterie einlegen</i> – S. 5
Wasserdruck zu niedrig.	Filter verstopft?	Filtersieb reinigen
	Hahn nur teilweise aufgedreht?	Hahn ganz aufdrehen.
	Schlauch geknickt oder beschädigt?	Schlauch überprüfen.
	Wasserverteilung auf zu viele Geräte?	Anzahl der Geräte reduzieren.

Können Sie den Fehler nicht selbst beheben, wenden Sie sich bitte direkt an den Händler. Beachten Sie bitte, dass durch unsachgemäße Reparaturen auch der Gewährleistungsanspruch erlischt und Ihnen ggf. Zusatzkosten entstehen.

Entsorgung

Gerät entsorgen

Das Symbol der durchgestrichenen Mülltonne bedeutet: Batterien und Akkus, Elektro- und Elektronikgeräte dürfen nicht in den Hausmüll. Sie können umwelt- und gesundheitsschädigende Stoffe enthalten.



Verbraucher sind verpflichtet, Elektro-Altgeräte, Gerätealtbatterien und Akkus getrennt vom Hausmüll über eine offizielle Sammelstelle zu entsorgen um eine sachgerechte Weiterverarbeitung zu gewährleisten. Die Rückgabe kann gemäß gesetzlicher Regelung kostenfrei z. B. über einen kommunalen Entsorgungsbetrieb oder über einen Händler erfolgen.

Batterien, Akkus und Lampen, die nicht fest in Elektro-Altgeräten verbaut sind und zerstörungsfrei entnommen werden können, müssen vor der Entsorgung entnommen und getrennt entsorgt werden. Lithiumbatterien und Akkupacks aller Systeme sind nur im entladenen Zustand bei den Rücknahmestellen abzugeben. Die Batterien sind immer durch abkleben der Pole vor Kurzschlüssen zu sichern.



Jeder Endnutzer ist selbst für die Löschung personenbezogener Daten auf den zu entsorgenden Altgeräten verantwortlich.

Verpackung entsorgen

Die Verpackung besteht aus Karton und entsprechend gekennzeichneten Kunststoffen, die wiederverwertet werden können.



- Führen Sie diese Materialien der Wiederverwertung zu.

Technische Daten

Artikelnummer	309584
Anschlussgewinde	
• für Wasserhahn	26,5 mm (G ¾")
• für Gartenschlauch	33,3 mm (G 1")
Zul. Betriebsdruckbereich	0,5–8 bar
Zul. Temperaturbereich	5–70 °C
Max. Wassertemperatur	35 °C
Batterie (nicht im Lieferumfang)	2×, LR6, AA, 1,5 V
Strom im Bereitschaftszustand	≤100 µA
Schutzart	IPX6

Zubehör

Zubehörteile sind bei Ihrem Händler erhältlich.

Indice

Prima di cominciare...	8
Per la vostra sicurezza	8
Panoramica dell'apparecchio	9
Messa in funzione	9
Programmazione	9
Indicazioni utili	10
Pulizia e manutenzione	10
Anomalie e rimedi	10
Smaltimento	11
Dati tecnici	11
Reclami per difetti	60

Prima di cominciare...

Utilizzo conforme alla destinazione d'uso

Questo apparecchio è destinato esclusivamente per l'uso all'aperto, per il controllo degli irroratori e degli impianti di irrigazione. L'apparecchio può essere utilizzato durante le vacanze per l'irrigazione automatica.

Questo apparecchio non è destinato all'uso commerciale. Osservare le norme generali relative alla prevenzione degli incidenti e le indicazioni di sicurezza in dotazione.

Eseguire unicamente le attività descritte nel presente manuale di istruzioni. Qualsiasi altro impiego verrà considerato come un utilizzo improprio. Il produttore non risponde per eventuali danni derivanti da tale utilizzo.

Cosa significano i simboli usati?

Indicazioni di pericolo e note sono contraddistinte chiaramente nel manuale di istruzioni. Si utilizzano i simboli seguenti:



PERICOLO! Elevato pericolo di lesioni gravi o mortali! Situazione altamente pericolosa che può comportare lesioni gravi o mortali.



AVVERTENZA! Probabile pericolo di lesioni gravi o mortali! Situazione generalmente pericolosa che può comportare lesioni gravi o mortali.



ATTENZIONE! Potenziale pericolo di lesioni! Situazione pericolosa che può comportare lesioni.



AVVISO! Pericolo di danni all'apparecchio! Situazione che può comportare danni materiali.



Nota: Informazioni indicate per una migliore comprensione dei procedimenti.

Per la vostra sicurezza

Precauzioni generali

- Per lavorare e gestire questo apparecchio in sicurezza è necessario che l'utilizzatore se ne serva per la prima volta dopo aver letto e ben compreso le presenti istruzioni per l'uso.
- Osservare tutte le precauzioni! Se non si osservano le indicazioni di sicurezza, si mettono in pericolo se stessi e gli altri.

- Conservare tutti i documenti con le istruzioni per l'uso e le precauzioni per il futuro.
- In caso di vendita o di cessione dell'apparecchio, è indispensabile consegnare insieme anche le presenti istruzioni per l'uso.
- L'apparecchio può essere utilizzato esclusivamente se si trova in perfette condizioni operative. Se il dispositivo o una parte di esso presenta un difetto bisogna subito spegnerlo e smaltirlo nel modo corretto.
- Non utilizzare mai l'apparecchio in ambienti a rischio d'esplosione o nelle vicinanze di liquidi o gas infiammabili!
- Assicurarsi sempre che l'apparecchio sia spento per evitare riaccensioni involontarie.
- Non usare apparecchi nei quali l'interruttore on/off non funziona correttamente.
- Tenga lontani i bambini dall'apparecchio! Conservi l'apparecchio al sicuro da bambini e persone non autorizzate.
- Non sovraccaricare l'apparecchio. Utilizzare l'apparecchio solo per gli scopi previsti.
- Lavorare sempre con prudenza e in perfette condizioni personali: stanchezza, malattie, uso di alcol, influenze di medicinali o droghe non permettono di avere un comportamento responsabile poiché non consentono di utilizzare l'apparecchio con sicurezza.
- Questo dispositivo non è concepito per essere utilizzato da persone (inclusi i bambini) con limitazioni fisiche, psichiche o sensoriali o prive di esperienza riguardo all'uso del dispositivo stesso e le stesse dovrebbero essere sorvegliate da una persona competente, la quale dovrebbe istruirli sull'uso corretto del dispositivo.
- Assicurarsi che i bambini non giochino con l'apparecchio.
- Osservare sempre le normative nazionali e internazionali in vigore e inerenti alla sicurezza, alla salute e al lavoro.

Gestione degli apparecchi a batteria

- Utilizzare esclusivamente le batterie consentite dal produttore.
- Pericolo di incendio! Non ricaricare mai le batterie.
- Quando non utilizzate, mantenere le batterie lontane dagli oggetti in metallo che potrebbero provocare un cortocircuito. Pericolo di lesioni e incendio.
- Nel caso di utilizzo inadeguato dalla batteria può fuoriuscire del liquido. Il liquido della batteria può provocare irritazioni cutanee ed ustioni. Evitare assolutamente il contatto! Nel caso di contatto accidentale, lavare a fondo con abbondante acqua. Nel caso di contatto con gli occhi rivolgersi immediatamente ad un medico.

Indicazioni specifiche sull'apparecchio

- Non usare batterie (accumulatori) ricaricabili.
- Montare l'apparecchio solo verticalmente, con il dado a risvolto rivolto verso l'alto, onde evitare la penetrazione di acqua nel vano batterie.
- Il flusso d'acqua passante non deve mai superare la temperatura massima consentita (► *Dati tecnici* – p. 11).

- Impiegare soltanto acqua dolce e pulita.
- L'apparecchio può essere utilizzato solo nel campo di pressione consentito (► *Dati tecnici* – p. 11).
- Evitare sollecitazioni da trazione. Non tirare il cavo collegato.
- Non rimuovere o coprire i simboli riportati sull'apparecchio. Gli avvisi non più leggibili sull'apparecchio si devono immediatamente sostituire.



Prima della messa in funzione leggere le istruzioni per l'uso ed attenersi ad esse.

Panoramica dell'apparecchio



Nota: L'aspetto reale dell'apparecchio può essere diverso da quanto riportato nelle illustrazioni.

► P. 3, fig. 1

1. Raccordo rotante EZGrip
2. Display LCD
3. Indicatore di posizione
4. Tasto manuale On/Off
5. Vano batteria
6. Rotella di regolazione
7. Tasto [L/R] (S/D)
8. Tasti [+]/[-]
9. Collegamento sensore
10. Ingresso
11. Uscita
12. Coperchio

Volume di fornitura

- Istruzioni per l'uso
- Computer d'irrigazione
- Connettore per canna irrigatrice

Messa in funzione

Inserimento batterie

- Estrarre il vano batterie sul retro dell'apparecchio.
- Inserire le batterie. **Prestare attenzione alla corretta polarità.**
- Reinserire il vano batterie. **Prestare attenzione alla corretta posizione della guarnizione.**

Collegamento



Nota: si raccomanda di programmare l'apparecchio prima di collegarlo a un rubinetto dell'acqua.

- Chiudere il rubinetto.
- Avvitare il dado a risvolto (10) manualmente sul rubinetto. **Non utilizzare pinze.**
- Aprire il rubinetto.

Programmazione

- Portare la rotella di regolazione nelle posizioni indicate per l'impostazione.
- Premere il tasto [L/R] per commutare per tutti i programmi tra uscita sinistra e destra.

- Le uscite sinistra e destra possono funzionare contemporaneamente (il flusso d'acqua diminuisce quando entrambi i lati vengono utilizzati contemporaneamente).



Nota: La rotella di regolazione dovrebbe trovarsi in posizione [ON] affinché il timer possa funzionare (modalità programmata o manuale).

Impostazione dell'ora

- Ruotare la manopola di regolazione in posizione [0].
- L'orologio funziona nella modalità 24 ore. Premere il tasto [+] o il tasto [-], per selezionare l'ora corretta (Tenendo premuti i tasti [+] o [-], i numeri cambiano più velocemente.)



Nota: Se sono state inserite batterie nuove, l'ora standard è preimpostata sulle ore 12:00.

Impostazione dell'ora di avvio

- Ruotare la manopola di regolazione in posizione [0].
- Premere il tasto [+] o [-], per selezionare l'ora di avvio desiderata (Tenendo premuti i tasti [+] o [-], i numeri cambiano più velocemente.)
- L'ora di avvio standard è preimpostata sulle ore 5:00.

Impostazione della durata dell'irrigazione

- Ruotare la manopola di regolazione in posizione [X].
- Premere i tasti [+] o [-], per selezionare la durata dell'irrigazione desiderata (Tenendo premuti i tasti [+] o [-], i numeri cambiano più velocemente.)
- La durata dell'irrigazione può essere impostata tra 1 minuto e 360 minuti. (La durata standard di irrigazione è 15 minuti.)
- Se [X] è impostato su 0, l'apparecchio non funziona.

Impostazione della frequenza dell'irrigazione

- Ruotare la manopola di regolazione in posizione [1/7].
- Premere i tasti [+] o [-], per selezionare la frequenza desiderata.
- Il campo di frequenza dell'irrigazione è compreso tra 1 ora e 7 giorni. La frequenza di irrigazione standard è 12 ore.

Diagramma della frequenza dell'irrigazione

1 HRS, 2 HRS, 4 HRS, 12 HRS, 1 DAYS, 2 DAYS, 3 DAYS, 4 DAYS, 5 DAYS, 6 DAYS, 7 DAYS



Nota: Il programma non viene eseguito se il valore da voi impostato [X] è superiore a [1/7].

- Dopo avere eseguito tutte le suddette impostazioni, ruotare la manopola di regolazione su [ON]. Il programma viene eseguito secondo i tempi da voi impostati.

Impostazione di un ritardo dell'irrigazione (impostare in caso di pioggia per ritardare temporaneamente l'irrigazione)

- Ruotare la manopola di regolazione su [ON].



- Premere una volta il tasto **[+]**, fino a quando sono visibili le parole **[DELAY]**.
- Premere nuovamente il tasto **[+]**, per selezionare il numero di giorni dei quali si desidera ritardare l'irrigazione. (p. es. 24, 48, 72 ore)
- Se entro 5 secondi non vengono eseguite ulteriori impostazioni, il computer memorizza l'impostazione attuale e passa alla schermata iniziale (orologio).
- A quel punto il display alterna l'ora e il ritardo dell'irrigazione (in ore).
- Ruotare la manopola di regolazione su **[OFF]** o **[ON]**, oppure impostare il ritardo dell'irrigazione su **[0]**, se desiderate disattivare la funzione di ritardo dell'irrigazione.

Diagramma del ritardo dell'irrigazione

0 HRS, 24 HRS, 48 HRS, 72 HRS

- : Premere questo tasto per attivare la modalità di irrigazione manuale.

Indicazioni utili

- Il display LCD indica il tempo di countdown fino all'irrigazione successiva. Ruotando la manopola di regolazione da **[ON]** in un'altra posizione, l'irrigazione viene interrotta immediatamente.
- Impostando la manopola di regolazione su **[ON]** e premendo il tasto , il computer passa alla modalità manuale e l'irrigazione inizia subito.
- Premendo nuovamente il tasto  oppure ruotando la manopola di regolazione in una posizione qualsiasi tranne **[ON]** nella modalità manuale, l'irrigazione viene interrotta immediatamente.
- Se il ritardo dell'irrigazione viene impostato nella modalità manuale, il computer non lo indica.
- La durata standard manuale dell'irrigazione corrisponde a 0 minuti, il campo di regolazione è compreso tra 0 e 240 minuti.
- **[OFF]**: Impostando la manopola di regolazione su **[OFF]**, il computer si spegne.

- La tensione di esercizio minima corrisponde a 2,4 V. Se la tensione della batteria è inferiore a 2,4 V, sul display lampeggia il simbolo per il livello basso della batteria e il computer smette di funzionare.
- Per proteggere il vostro computer dagli influssi atmosferici, assicurarsi che il lato anteriore dello stesso venga coperto con la copertura montata dopo avere impostato la programmazione.

Pulizia e manutenzione

Pulizia

- Pulire l'apparecchio esteriormente con un panno leggermente inumidito.
- Pulire regolarmente il filtro del collegamento dell'acqua (10) con una spazzola.



Nota: prima di scollegare l'apparecchio dal rubinetto dell'acqua, chiuderlo completamente.

Conservazione

Se ci sono possibilità di gelate, smontare la pompa ed gli accessori, pulirli e tenerli al riparo dal gelo.



AVVISO! Pericolo di danni all'apparecchio! Il gelo distrugge l'apparecchio e gli accessori, perché contengono costantemente dell'acqua.

Anomalie e rimedi

Se qualcosa non funziona...



PERICOLO! Pericolo di lesioni! Riparazioni non appropriate possono provocare il malfunzionamento dell'apparecchio e pregiudicare la sicurezza. In tal modo si danneggia se stessi e l'ambiente.

Spesso sono solo piccoli difetti che portano a un guasto. Di solito essi possono essere risolti facilmente dall'utente stesso. Si prega di controllare nella seguente tabella prima di rivolgersi al rivenditore. In tal modo si risparmiano molta fatica ed anche eventuali spese.

Errore/Anomalia	Causa	Rimedio
Il display non visualizza alcuna informazione.	Batteria inserita correttamente?	► <i>Inserimento batterie – p. 9</i>
	Batterie scariche?	
Ciclo d'irrigazione non definibile sull'apparecchio.	Temperatura del display troppo alta?	L'indicazione è visualizzata dopo il raffreddamento.
	Giorno/ora impostati in modo errato?	Reinserire il giorno/l'ora.
	Programmazione incompleta?	Riprogrammare l'apparecchio.
Ciclo di irrigazione non eseguito.	Giorno/ora impostati in modo errato?	Reinserire il giorno/l'ora.
	Programma spento?	Mettere il programma su [ON] .
	Batterie scariche?	► <i>Inserimento batterie – p. 9</i>
Batteria scarica dopo un breve periodo di funzionamento.	Batterie scariche?	► <i>Inserimento batterie – p. 9</i>
	Filtro intasato?	Pulire il filtro
	Rubinetto aperto solo parzialmente?	Aprire completamente il rubinetto.
	Canna piegata o danneggiata?	Controllare la canna.
Pressione dell'acqua troppo bassa.	acqua distribuita su troppi apparecchi?	Ridurre il numero dei dispositivi.
	chi?	

Se non si è in grado di eliminare l'errore da soli, si prega di rivolgersi direttamente al rivenditore. Le riparazioni inappropriate invalidano la garanzia e possono causare costi aggiuntivi a suo carico.

Smaltimento

Smaltimento dell'apparecchio

Il simbolo del bidone della spazzatura barrato vuol dire che: batterie e accumulatori, apparecchiature elettriche ed elettroniche non vanno smaltiti nei rifiuti domestici. Questi potrebbero contenere sostanze dannose per l'ambiente e la salute.



I consumatori hanno l'obbligo di differenziare le apparecchiature elettroniche, le batterie vecchie delle apparecchiature e gli accumulatori dai rifiuti domestici e di smaltirle presso il centro di raccolta ufficiale per garantire un riutilizzo consono. In conformità con le disposizioni di legge, la restituzione può essere effettuata gratuitamente, ad esempio attraverso un'azienda di smaltimento dei rifiuti urbani o tramite un rivenditore.

Batterie, accumulatori e lampade non integrati in modo fisso nelle apparecchiature elettriche da smaltire, vanno tolti prima dello smaltimento e smaltiti separatamente. Le batterie al litio e gli accumulatori di tutti i sistemi vanno consegnati scarichi ai punti di raccolta. Le batterie vanno sempre assicurate da possibili cortocircuiti applicando del nastro adesivo sui poli.



L'utente finale è responsabile della cancellazione dei dati personali dalle apparecchiature da smaltire.

Smaltimento dell'imballaggio

L'imballaggio è composto da cartone e particolari in plastica adeguatamente contrassegnati per essere riciclati.



- Si raccomanda di inviare questi materiali al riciclaggio.

Dati tecnici

Codice articolo	309584
Filettatura del collegamento	
• del rubinetto dell'acqua	26,5 mm (G ¾")
• per la canna irrigatrice	33,3 mm (G 1")
Intervallo della pressione operativa cons.	0,5–8 bar
Intervallo di temperatura cons.	5–70 °C
Temperatura max. dell'acqua	35 °C
Batteria (non compresa)	2×, LR6, AA, 1,5 V
Corrente nella modalità di standby	≤100 µA
Grado di protezione	IPX6

Accessori

Gli accessori sono disponibili presso il vostro rivenditore.

Table des matières

Avant de commencer...	12
Pour votre sécurité	12
Vue d'ensemble de votre appareil	13
Mise en service	13
Programmation	13
Remarques utiles	14
Nettoyage et maintenance	14
Dysfonctionnements et aide	14
Mise au rebut	15
Caractéristiques techniques	15
Réclamations	61

Avant de commencer...

Utilisation conforme

L'appareil est uniquement destiné à une utilisation à l'extérieur pour commander des arroseurs et des systèmes d'arrosage. L'appareil peut être utilisé pour un arrosage automatique pendant les vacances.

L'objet n'est pas conçu pour une utilisation commerciale. Les directives généralement reconnues en matière de prévention des accidents et les consignes de sécurité jointes doivent impérativement être respectées.

Réalisez uniquement des activités qui sont décrites dans ce mode d'emploi. Toute autre utilisation est une utilisation non conforme et non autorisée. Le fabricant décline toute responsabilité pour les dommages en résultant.

Signification des symboles utilisés

Les mises en garde contre des dangers éventuels et les consignes de sécurité sont distinctement identifiables dans le mode d'emploi. Les symboles suivants seront utilisés :



DANGER ! Danger de mort ou risque de blessure immédiat ! Situation dangereuse directe qui a pour conséquence de graves blessures ou la mort.



AVERTISSEMENT ! Danger de mort ou risque de blessure probable ! Situation dangereuse générale qui peut avoir pour conséquence de graves blessures ou la mort.



ATTENTION ! Éventuelle risque de blessure ! Situation dangereuse qui peut avoir des blessures pour conséquence.



AVIS ! Risque de dommages matériels ! Situation qui peut avoir des dommages matériels pour conséquence.



Remarque : Informations qui aident à une meilleure compréhension des opérations.

Pour votre sécurité

Consignes générales de sécurité

- Pour garantir une utilisation sûre de cet appareil, l'utilisateur doit avoir lu et compris le présent mode d'emploi avant la première mise en service de l'appareil.

- Veuillez observer toutes les consignes de sécurité ! La non-observation des consignes de sécurité vous met en danger, vous et votre entourage.
- Conservez soigneusement le mode d'emploi et les consignes de sécurité pour les consulter en cas de besoin.
- Si vous vendez ou donnez l'appareil à un tiers, remettez-lui toujours le manuel d'utilisation correspondant.
- L'appareil peut uniquement être utilisé lorsqu'il est en parfait état. Si l'appareil ou une partie de l'appareil est défectueuse, l'appareil doit être mis hors service et être éliminé de manière adéquate.
- Ne faites pas fonctionner l'appareil dans un local à risque d'explosion, ni à proximité de liquides ou gaz inflammables !
- Sécurisez toujours l'appareil à l'arrêt contre toute remise en marche intempestive.
- N'utilisez aucun appareil dont le commutateur marche-arrêt ne fonctionne pas correctement.
- Ne laissez pas les enfants s'approcher de l'appareil ! Ne laissez pas l'appareil à proximité d'enfants ou de personnes non autorisées à s'en servir.
- Ne surchargez pas l'appareil. N'utilisez l'appareil que pour les travaux pour lesquels il a été conçu.
- Soyez toujours prudent lors du maniement de l'appareil et veillez à ne l'utiliser que lorsque votre état vous le permet : travailler par fatigue, maladie, sous la consommation d'alcool, l'influence de drogues et de médicaments sont des comportements irresponsables étant donné que vous ne pouvez plus utiliser l'appareil avec sécurité.
- L'utilisation de cet appareil n'est pas prévu par des personnes (y compris des enfants) avec des aptitudes physiques, sensorielles ou mentales limitées ou des déficits dans l'expérience et/ou les connaissances, sauf si elles sont surveillées par une personne responsable de leur sécurité ou si elles ont reçues des instructions de ces personnes stipulant de quelle manière l'appareil doit être utilisé.
- Assurez-vous que les enfants ne jouent pas avec l'appareil.
- Respectez systématiquement les règles de sécurité, d'hygiène et de travail en vigueur à l'échelle nationale et internationale.

Maniement des appareils fonctionnant avec des piles

- N'utilisez que des piles autorisées par le fabricant.
- Risque d'incendie ! Ne rechargez jamais des piles.
- Quand vous ne les utilisez pas, gardez les piles loin d'objets métalliques qui pourraient provoquer un court-circuit. Il existe un risque de blessures et d'incendie.
- En cas d'utilisation incorrecte, du liquide peut s'écouler des piles. Le liquide des piles peut provoquer des irritations cutanées et des brûlures. Évitez impérativement tout contact ! En cas de contact, rincez abondamment à l'eau. En cas de contact avec les yeux, demandez en plus conseil à une aide médicale.

Consignes propres à l'appareil

- N'utilisez pas d'accus rechargeables.
- Montez uniquement l'appareil en position verticale avec l'écrou d'accouplement tourné vers le haut pour éviter que de l'eau pénètre dans le logement de la pile.
- La température maximale admissible de l'eau qui s'écoule ne doit pas être dépassée (► *Caractéristiques techniques – p. 15*).
- N'utilisez que de l'eau douce propre.
- L'appareil ne doit être utilisé que dans la plage de pression admissible (► *Caractéristiques techniques – p. 15*).
- Évitez les décharges de traction. Ne tirez pas sur le tuyau raccordé.
- Les symboles apposés sur votre appareil ne doivent être ni retirés ni recouverts. Si certaines informations apposées sur l'appareil deviennent illisibles, elles doivent être immédiatement remplacées.



Veuillez lire les instructions d'utilisation avant la mise en service de l'appareil et les respecter.

Vue d'ensemble de votre appareil



Remarque : L'apparence réelle de votre appareil peut diverger des illustrations.

► P. 3, fig. 1

1. Accouplement rotatif EZGrip
2. Écran LCD
3. Indicateur de position
4. Touche Marche/Arrêt
5. Compartiment à piles
6. Molette de réglage
7. Touche [L/R]
8. Touches [+]/[-]
9. Connecteur du capteur
10. Entrée
11. Sortie
12. Valve

Contenu de la livraison

- Instructions d'utilisation
- Programmateur d'arrosage
- Connecteurs pour tuyau d'arrosage

Mise en service

Mise en place de la pile

- Retirer le compartiment batterie à l'arrière de l'appareil.
 - Placez les piles. **Veiller à la bonne polarité.**
 - Remettre le compartiment batterie en place.
- Faites attention au bon positionnement du joint.**

Raccordement



Remarque : Nous vous recommandons de programmer l'appareil avant de le raccorder au robinet.

- Fermez le robinet.

- Vissez à la main l'écrou d'accouplement (10) au robinet. **N'utilisez pas de pinces.**
- Ouvrez le robinet.

Programmation

- Tournez la molette de réglage sur les positions indiquées pour l'installation.
- Appuyez sur la touche [L/R] pour passer à tous les programmes entre la sortie gauche et droite.
- La sortie gauche et droite peuvent fonctionner en même temps (le débit d'eau diminue lorsque les deux côtés sont utilisés en même temps.)



Remarque : La molette de réglage doit se trouver en position [ON] pour que la minuterie fonctionne (mode programmé ou fonctionnement manuel).

Réglage de l'heure

- Tournez la molette de réglage en position [🕒].
- L'horloge fonctionne en mode 24 heures. Appuyer sur le bouton [+] ou sur le bouton [-] pour sélectionner l'heure exacte (si vous maintenez le bouton [+] ou [-] enfoncé, les chiffres défilent plus rapidement.)



Remarque : When the new batteries are inserted, the default clock time is 12 :00 PM.

Réglage de l'heure de démarrage

- Tournez la molette de réglage [🕒].
- Appuyez sur le bouton [+] ou [-] pour sélectionner l'heure de démarrage souhaitée (si vous maintenez le bouton [+] ou [-] enfoncé, les chiffres défilent plus rapidement.)
- L'heure de démarrage standard est pré-réglée sur 5h00.

Réglage de la durée d'irrigation

- Tournez la molette de réglage [🕒].
- Appuyez sur le bouton [+] ou sur le bouton [-] pour sélectionner l'heure d'irrigation souhaitée (si vous maintenez le bouton [+] ou [-] enfoncé, les chiffres défilent plus rapidement.)
- La durée d'irrigation est comprise entre 1 minute et 360 minutes, réglable par minute. (La durée d'irrigation standard est de 15 minutes.)
- Lorsque [☒] est réglé sur 0, l'appareil ne fonctionne pas.

Réglage de la fréquence d'irrigation

- Tournez la molette de réglage [🕒].
- Appuyez sur le bouton [+] ou [-] pour sélectionner la fréquence souhaitée.
- La fréquence d'irrigation est comprise entre 1 heure et 7 jours. La fréquence d'irrigation standard est de 12 heures.

Graphique de fréquence d'irrigation

1 HRS, 2 HRS, 4 HRS, 12 HRS, 1 DAYS, 2 DAYS, 3 DAYS, 4 DAYS, 5 DAYS, 6 DAYS, 7 DAYS



Remarque : Le programme n'est pas exécuté si la valeur que vous avez entrée pour [☒] est supérieure à celle de [🕒].

- Une fois que vous avez effectué ces réglages, tournez la molette de réglage sur [ON]. Le programme s'exécute selon les temps que vous avez entrés.

Réglage du retardement de l'arrosage (à régler lors de l'arrosage pour retarder l'irrigation)



- Tournez la molette de réglage sur **[ON]**.
- Appuyez une fois sur le bouton **[+]** jusqu'à ce que **[DELAY]** apparaisse.
- Appuyez à nouveau sur le bouton **[+]** pour sélectionner le nombre de jours pendant lesquels vous souhaitez retarder l'irrigation. (par ex. 24, 48, 72 heures)
- Si aucun autre réglage n'est effectué dans les 5 secondes, l'ordinateur sauvegarde le réglage actuel et passe à l'écran de démarrage (heure).
- L'écran passe ensuite entre l'heure et le temps de retardement de l'arrosage (en heures).
- Tournez la molette de réglage sur **[OFF]** ou sur **[ON]**, ou réglez le temps de retardement de l'arrosage sur **[0]** si vous souhaitez désactiver la fonction de retardement de l'arrosage.

Temps de retardement de l'arrosage – Graphique

0 HRS, 24 HRS, 48 HRS, 72 HRS

-  : Appuyez sur ce bouton pour activer le mode d'irrigation automatique.

Remarques utiles

- L'écran LCD indique le compte à rebours jusqu'à la prochaine irrigation. Si vous tournez la molette de réglage sur une autre position que **[ON]**, l'irrigation est immédiatement interrompue.
- Si vous positionnez la molette de réglage sur **[ON]** et que vous appuyez sur , l'ordinateur passe en mode manuel et l'irrigation commence immédiatement.
- En mode manuel, si vous appuyez à nouveau sur le bouton  ou que vous réglez la molette de position autre que **[ON]**, l'irrigation est immédiatement interrompue.
- Si le temps de retardement de l'arrosage a été réglé manuellement, l'ordinateur ne montre pas le temps de retardement de l'arrosage.
- Le temps d'irrigation manuelle standard est de 0 minutes, la plage de réglage s'étend de 0 à 240 minutes.

- **[OFF]** : When you turn the dial to **[OFF]**, the timer will turn off.
- La tension de service minimale est de 2,4 V. Si la tension de service est inférieure à 2,4 V, le symbole de niveau de batterie faible clignote à l'écran et l'ordinateur arrête de fonctionner.
- Pour protéger votre ordinateur des conditions atmosphériques, assurez-vous que l'avant de l'ordinateur soit protégé par le couvercle intégré après le réglage de la programmation.

Nettoyage et maintenance

Nettoyage

- Nettoyez l'extérieur de l'appareil à l'aide d'un chiffon légèrement humide.
- Nettoyez régulièrement le filtre du raccord pour robinet (10) avec une brosse.



Remarque : Fermez complètement le robinet avant de retirer l'appareil du robinet.

Stockage

Lorsqu'il y a un risque de gel, démontez l'appareil et les accessoires, nettoyez-les et rangez-les à l'abri du gel.



AVIS ! Risque de dommages de l'appareil ! Le gel détruit l'appareil et les accessoires car il y a toujours de l'eau à l'intérieur !

Dysfonctionnements et aide

En cas de dysfonctionnement...



DANGER ! Risque de blessures ! Toute réparation impropre peut amener votre appareil à ne plus fonctionner sûrement. En procédant de la sorte, vous vous mettez en danger ainsi que votre environnement.

Il s'agit souvent de petits défauts qui conduisent à une défectuosité. Vous pouvez souvent éliminer le problème par vous-même. Veuillez tout d'abord consulter le tableau suivant avant de vous adresser à votre revendeur. Vous économisez ainsi un dérangement et éventuellement aussi des coûts.

Erreur/dysfonctionnement	Cause	Mesure corrective
L'écran n'affiche aucune information.	La pile est mal mise ?	► <i>Mise en place de la pile – p. 13</i>
	La pile est faible ?	
Le cycle d'arrosage sur l'appareil ne peut pas être déterminé.	La température à l'écran est trop haute ?	L'affichage apparaît après refroidissement.
	Le jour et l'heure sont mal réglés ?	Entrez à nouveau le jour et l'heure.
Le cycle d'arrosage n'a pas été effectué.	La programmation n'est pas complète ?	Programmez à nouveau l'appareil.
	Le jour et l'heure sont mal réglés ?	Entrez à nouveau le jour et l'heure.
La pile est déchargée en peu de temps.	Le programme est arrêté ?	Réglez le programme sur [ON] .
	La pile est faible ?	► <i>Mise en place de la pile – p. 13</i>
La pression d'eau est trop faible.	Le filtre est encrassé ?	Nettoyez le filtre
	Le robinet n'est pas complètement ouvert ?	Ouvrez complètement le robinet.

Erreur/dysfonctionnement	Cause	Mesure corrective
	Le tuyau est plié ou endommagé ?	Vérifiez le tuyau.
	La répartition de l'eau est effectuée sur trop d'appareils ?	Réduisez le nombre d'appareils.

Si vous n'êtes pas en mesure d'éliminer la panne par vous-même, veuillez vous adresser directement à votre revendeur. Notez que la réalisation de réparations non conformes entraîne l'annulation de la garantie et vous entraîne éventuellement des coûts supplémentaires.

Mise au rebut

Mise au rebut de l'appareil

Le symbole de la poubelle barrée signifie : Les batteries et les accus, les appareils électriques et électroniques ne doivent pas être jetées avec les ordures ménagères car ils pourraient contenir des substances nocives pour l'environnement et la santé.



Les consommateurs sont tenus d'éliminer appareils électriques usagés, les batteries et accus usagés d'appareils électriques séparément en les remettant à un point de collecte officiel afin de garantir un traitement adéquat. Conformément aux dispositions légales, les produits peuvent être retournés gratuitement, p. ex. auprès du service d'élimination communal ou du revendeur.

Les batteries, les accus et les lampes qui ne sont pas intégrés dans les appareils électriques usagés doivent être retirés et éliminés séparément avant l'élimination. Les batteries au lithium et les pack accus de tous les systèmes doivent être remis aux points de collecte uniquement en état déchargé. Les batteries doivent toujours être protégées contre les courts-circuits en collant les pôles.



Chaque utilisateur final est responsable pour la suppression des données personnelles qui se trouvent sur les appareils usagés à éliminer.

Mise au rebut de l'emballage

L'emballage se compose de carton et de matières plastiques marquées en conséquence qui peuvent être recyclés.

- Éliminez ces matériaux en les conduisant au recyclage.



Caractéristiques techniques

Référence	309584
Filetage	
• pour le robinet	26,5 mm (G ¾")
• pour le tuyau d'arrosage	33,3 mm (G 1")
Plage de pression de service adm.	0,5–8 bar
Plage de température adm.	5–70 °C
Température max. de l'eau	35 °C
Pile (non fournie)	2×, LR6, AA, 1,5 V
Courant en mode veille	≤100 µA
Type de protection	IPX6

Accessoires

Les accessoires sont disponibles auprès de votre revendeur.

Table of contents

Before you begin..... 16
For your safety 16
Your unit at a glance 17
Using for the first time 17
Programming 17
Handy Hints 17
Cleaning and maintenance 18
Troubleshooting 18
Disposal 18
Technical data 18
Claims for defects 61

Before you begin...

Intended use

The unit is designed for exclusive use outdoors to control rain and irrigation systems. The unit can be used for automatic irrigation when away. This product is not intended for commercial use. Generally acknowledged accident prevention regulations and enclosed safety instructions must be observed. Only perform work described in these instructions for use. Any other use is improper. The manufacturer will not assume responsibility for damage resulting from such use.

What are the meanings of the symbols used?

Danger notices and information are clearly marked throughout these instructions for use. The following symbols are used:

 **DANGER! Direct danger to life and risk of injury!** Directly dangerous situation that may lead to death or severe injuries.

 **WARNING! Probable danger to life and risk of injury!** Generally dangerous situation that may lead to death or severe injuries.

 **CAUTION! Possible risk of injury!** Dangerous situation that may lead to injuries.

 **NOTICE! Risk of damage to the device!** Situation that may lead to property damage.

 **Note:** Information to help you reach a better understanding of the processes involved.

For your safety

General safety instructions

- To operate this device safely, the user must have read and understood these instructions for use before using the device for the first time.
- Observe all safety instructions! Failure to do so may cause harm to you and others.
- Retain all instructions for use, and safety instructions for future reference.
- If you sell or pass the device on, you must also hand over these operating instructions.

- The device must only be used when it functions properly. If the product or part of the product is defective, it must be taken out of operation and disposed of correctly.
- Never use the device in a room where there is a danger of explosion or in the vicinity of flammable liquids or gases.
- Always ensure that a device which has been switched off cannot be restarted unintentionally.
- Do not use devices with an on/off switch that does not function correctly.
- Keep children away from the device! Keep the device out of the way of children and other unauthorised persons.
- Do not overload the device. Do not use the device for purposes for which it is not intended.
- Exercise caution and only work when in good condition: If you are tired, ill, if you have ingested alcohol, medication or illegal drugs, do not use the device, as you are not in a condition to use it safely.
- This product is not intended to be used by persons (including children) or who are limited in their physical, sensory or mental capacities or who lack experience and/or knowledge of the product unless they are supervised, or have been instructed on how to use the product, by a person responsible for their safety.
- Ensure that children are not able to play with the device.
- Always comply with all applicable domestic and international safety, health, and working regulations.

Using battery-operated devices

- Only use batteries approved by the manufacturer.
- Danger of fire! Never charge the batteries.
- Keep batteries away from metal objects that could cause short circuiting when not in use. There is a risk of injuries and fires.
- Fluid can escape from the battery when used incorrectly. Battery fluid may result in skin irritations and burns. Avoid contact! In the event of accidental contact, rinse thoroughly with water. Immediately seek the aid of a physician in the event of eye contact.

Device-specific safety instructions

- Do not use rechargeable batteries.
- Only set the unit up upright with the coupling nut facing upwards to prevent water from entering into the battery compartment.
- The permitted maximum temperature of the water flowing through the system may not be exceeded (► *Technical data – p. 18*).
- Only use clean freshwater.
- The unit may only be operated in the permitted pressure range (► *Technical data – p. 18*).
- Prevent torsion loads. Do not pull on the connected hose.
- Symbols affixed to your tools may not be removed or covered. Information on the device that is no longer legible must be replaced immediately.



Before putting the unit into operation, read and observe the instructions for use.

Your unit at a glance



Note: The actual appearance of your product may differ from the illustrations.

► P. 3, fig. 1

1. EZGrip swivel coupling
2. LCD Display
3. Dial position indicator
4. Manual on/off button
5. Battery tray
6. Dial
7. [L/R] Button
8. [+] / [-] Button
9. Sensor connection
10. Inlet
11. Outlet
12. Flap

Scope of delivery

- Operating manual
- Irrigation computer
- Connector for garden hose

Using for the first time

Insert the battery

- Pull out the battery compartment on the back of the unit.
- Insert the batteries. **Pay attention to correct polarity.**
- Replace the battery compartment. **Make sure the gasket is in the correct position.**

Connection



Note: We recommend programming the unit before you connect it to a water tap.

- Turn off the water tap.
- Screw the coupling nut (10) manually onto the water tap. **Do not use tools.**
- Turn on the water tap.

Programming

- Rotate the dial to positions indicated for setup.
- Press [L/R] button to switch between left and right outlet for all programming
- Left and right outlets can function at the same time (Water flow will decrease when both sides are used at once.)



Note: The dial should be in the [ON] position for the Timer to operate (programmed mode or Manual mode)

Setting the clock

- Turn the dial to the [CLOCK] position.
- The clock functions in 24hr mode. Press [+] button or [-] button to select the correct time (If you press and hold the [+] or [-] buttons, the numbers will change more rapidly.)



Note: When the new batteries are inserted, the default clock time is 12:00 PM.

Setting the start time

- Turn the dial to [CLOCK].

- Press [+] or [-] button to select the desired time to start (If you press and hold the [+] or [-] buttons, the numbers will change more rapidly.)
- The default start time is 5:00AM.

Setting the watering duration

- Turn the dial to [DURATION].
- Press [+] or buttons, to select the desired watering time (If you press and hold the [+] or [-] buttons, the numbers will change more rapidly.)
- The watering period can be set in minutes, anywhere between 1 and 360 minutes. (The default watering period is 15 minutes.)
- If the [DURATION] is set to 0, the device will not operate.

Setting the watering frequency

- Turn the dial to [FREQUENCY].
- Press [+] or [-] buttons to select the desired frequency.
- The watering frequency range is between 1 hour to 7 days. The default watering frequency is 12 hours.

Watering Frequency Chart

1 HRS, 2 HRS, 4 HRS, 12 HRS, 1 DAYS, 2 DAYS, 3 DAYS, 4 DAYS, 5 DAYS, 6 DAYS, 7 DAYS



Note: the timer will not run when the [DURATION] you set is greater than [FREQUENCY].

- Once you have set all of the above, turn the dial to [ON]. The timer will run as per your set times.

Setting a rain delay (Set up when raining to temporarily delay watering)

- Turn the dial to [ON].
- Press [+] button once to see the words [DELAY].
- Press [+] button again to select the number of days you would like to delay watering. (eg. 24, 48, 72 Hrs)
- If no additional settings are made in 5 seconds, the timer will save the current setting and exit to the home screen (clock)
- The screen will then flash between the clock and the rain delay time (in hours).
- Turn the dial to [OFF] or [ON], or set the rain delay time to [0], if you would like turn off the rain delay function.

Rain Delay Time Chart

0 HRS, 24 HRS, 48 HRS, 72 HRS

- [MANUAL]: Press this button to activate manual watering mode.

Handy Hints

- The LCD screen shows the countdown time until the next watering. If you turn the dial from [ON] to any other position, the watering will stop immediately.
- When you turn the dial to [ON] and press [MANUAL] button, the timer will shift to manual mode and watering will begin immediately.
- In manual mode, when you press [MANUAL] button again, or turn the dial to any position except [ON], then watering will stop immediately.
- In manual mode, if the rain delay time is set, the timer will not display the rain delay time.

- Default manual watering time is 0 minutes, the setting range is 0 to 240 minutes.
- **[OFF]**: When you turn the dial to **[OFF]**, the timer will turn off.
- Minimum working voltage is 2.4 V. When the battery is lower than 2.4 V, the low battery sign will flash on the screen, and timer will stop working.
- To protect your timer from the weather ensure the front panel of the timer is covered with the cover provided once your timer is set.

Cleaning and maintenance

Cleaning

- Wipe the outside of the unit with a damp cloth.
- Regularly clean the filter sieve in the water hose connection (10) using a brush.



Note: Before removing the unit from the water tap, shut off the tap completely.

Storage

In the event of frost, disassemble the unit and accessories, clean and store away from frost.



NOTICE! Risk of damage to the unit!
Frost will damage the unit and the accessories because they always contain water!

Troubleshooting

What to do when something doesn't work...



DANGER! Risk of injury! Unprofessional repairs may mean that your unit will no longer operate safely. This endangers you and your environment.

Malfunctions are often caused by minor faults. You can easily remedy most of these yourself. Please consult the following table before contacting the vendor. You will save yourself a lot of trouble and possibly money too.

Error/Fault	Cause	Remedy
Display shows no information.	Battery has not been inserted properly?	▶ <i>Insert the battery – p. 17</i>
	The battery is weak?	
Irrigation cycle cannot be specified on the unit	Temperature at the display is too high?	Display appears after cooling down.
	Is the wrong day/time set?	Enter the day/time again.
Irrigation cycle is not executed.	Programming incomplete?	Programme the unit again.
	Is the wrong day/time set?	Enter the day/time again.
	Programme is switched off?	Set the programme to [ON] .
Battery is empty after a short period.	The battery is weak?	▶ <i>Insert the battery – p. 17</i>
Water pressure too low?	Is the filter blocked?	Clean the filter sieve
	Tap has only been opened partially?	Fully open the tap.
	Hose is kinked or damaged?	Check the hose.
	Water distribution across too many units?	Reduce the number of units in use.

If you can't fix the fault yourself, contact your nearest vendor. Please be aware that any improper repairs will also invalidate the warranty and additional costs may be incurred.

Disposal

Disposal of the appliance

A crossed-out wheellie bin icon means: Batteries and rechargeable batteries, electrical or electronic devices must not be disposed of with household waste. They may contain substances that are harmful to the environment and human health.



Consumers must dispose of waste electrical devices, spent portable batteries and rechargeable batteries separately from household waste at an official collection point to ensure that these items are processed correctly. The product can be returned free of charge in accordance with the legal requirements, for example through a municipal waste disposal company or a dealer.

Batteries, rechargeable batteries and lamps that are not permanently installed in waste electrical equipment and can be removed in



a non-destructive way must be removed and disposed of separately before disposal of the equipment. Lithium batteries and rechargeable battery packs of all systems are only to be handed in to the waste collection points in a discharged state. The batteries must always be protected against short circuits by taping off the poles.

All end users are responsible for deleting any personal data stored on waste devices prior to their disposal.

Disposal of the packaging

The packaging consists of cardboard and correspondingly marked plastics that can be recycled.



- Make these materials available for recycling.

Technical data

Part number	309584
Connection thread	
• for the water tap	26,5 mm (G ¾")
• for garden hose	33,3 mm (G 1")

Part number	309584
Permissible operating pressure range	0,5–8 bar
Permitted temperature range	5–70 °C
Max. water temperature	35 °C
Battery (not included in the scope of delivery)	2×, LR6, AA, 1,5 V
Standby current	≤100 µA
Protection type	IPX6

Accessories

Accessories are available from your local vendor.

Obsah

Dříve než začnete...	20
Pro Vaši bezpečnost	20
Přehled – váš přístroj	20
Uvedení do provozu	21
Programování	21
Užitečná upozornění	21
Čištění a údržba	22
Porucha a náprava	22
Likvidace	22
Technické údaje	23
Reklamacce	61

Dříve než začnete...

Použití přiměřené určení

Přístroj určený výhradně k použití venku slouží k ovládání postřikovačů a zavlažovacích systémů. Přístroj lze používat na automatické zavlažování během dovolené.

Přístroj není určen k použití při podnikání. Musí se dodržovat obecně uznávané předpisy úrazové prevence a příložené bezpečnostní pokyny.

Vykonávejte pouze činnosti popsané v tomto návodu k použití. Jakékoli jiné používání je považováno za neoprávněné chybné použití. Výrobce neodpovídá za škody, které z toho plynou.

Co znamenají použité symboly?

Upozornění na nebezpečí a pokyny jsou v návodu k použití zřetelně vyznačeny. Používají se následující symboly:



NEBEZPEČÍ! Bezprostřední nebezpečí zranění nebo ohrožení života! Bezprostřední nebezpečná situace s následkem těžkého zranění nebo usmrcení.



VAROVÁNÍ! Pravděpodobné nebezpečí zranění nebo ohrožení života! Obecně nebezpečná situace s možným následkem těžkého zranění nebo usmrcení.



UPOZORNĚNÍ! Případné nebezpečí zranění! Nebezpečná situace s možným následkem zranění.



OZNAMENÍ! Nebezpečí poškození přístroje! Situace s možným následkem věcných škod.



Poznámka: Informace, které jsou uvedeny pro lepší pochopení postupů.

Pro Vaši bezpečnost

Všeobecné bezpečnostní pokyny

- Pro bezpečné zacházení s tímto přístrojem si jeho uživatel musí před prvním použitím přečíst tento návod k použití a porozumět mu.
- Respektujte všechny bezpečnostní pokyny! Pokud nebudete dbát bezpečnostních pokynů, ohrožujete sebe i ostatní.
- Všechny návody k použití a bezpečnostní pokyny si dobře uložte pro pozdější použití.
- Když přístroj prodáváte nebo předáváte dál, bezpodmínečně předejte i tento návod k použití.

- Přístroj se smí používat pouze tehdy, pokud je bez závady. Jsou-li na přístroji nebo na některé jeho součásti závady, musí být vyřazen z provozu a odborně zlikvidován.
- Přístroj nepoužívejte v prostorech ohrožených výbuchem nebo v blízkosti hořlavých kapalin nebo plynů!
- Vypnutý přístroj vždy zajistěte proti neúmyslnému zapnutí.
- Nepoužívejte nářadí, u něhož spínač Zap/Vyp řádně nefunguje.
- Zabraňte dětem v přístupu k přístroji! Uložte přístroj tak, aby byl bezpečně chráněn před dětmi a nepovolanými osobami.
- Nepřetěžujte přístroj. Používejte přístroj pouze pro účely, pro které byl určen.
- Pracujte vždy opatrně a v dobré fyzické kondici: Pracovat během únavy, onemocnění, požití alkoholu, pod vlivem léků a omamných látek je nezodpovědné, protože přístroj nemůžete bezpečně používat.
- Nepoužívejte topné těleso s časovým spínačem nebo s jiným spínačem, který automaticky spíná přístroj, hrozilo by nebezpečí požáru.
- Zabezpečte, aby si děti nehrály s výrobkem.
- Dodržujte vždy platné národní a mezinárodní bezpečnostní, zdravotní a pracovní předpisy.

Zacházení s přístroji poháněnými bateriemi

- Používejte pouze baterie schválené výrobcem.
- Nebezpečí požáru! Baterie nikdy nenabíjejte.
- Pokud baterie nepoužíváte, neukládejte je do blízkosti kovových předmětů, které by mohly způsobit zkrat. Hrozí nebezpečí poranění a vzniku požáru.
- Při nesprávném použití může z baterie vytéct kapalina. Kapalina z baterie může způsobit podráždění pokožky a popáleniny. Bezpodmínečně zabraňte kontaktu s kapalinou! V případě náhodného kontaktu důkladně opláchněte zasáhnuté místo vodou. Při kontaktu s očima vyhledejte okamžitě lékařskou pomoc.

Upozornění specifická pro přístroj

- Nepoužívejte dobíjecí baterie (akumulátory).
- Přístroj montujte pouze ve svislé poloze s převlečnou maticí směrem nahoru, aby se zabránilo vniknutí vody do přihrádky na baterie.
- Maximální přípustná teplota protékající vody se nesmí překročit (► *Technické údaje* – s. 23).
- Používejte pouze čistou sladkou vodu.
- Přístroj se smí používat pouze v přípustném rozsahu tlaku (► *Technické údaje* – s. 23).
- Zabraňte zatížením tahem. Netahejte uchopením za připojenou hadici.
- Symboly, které se nacházejí na vašem přístroji, se nesmějí odstraňovat ani zakrývat. Nečitelné pokyny na přístroji se musejí okamžitě vyměnit.



Před uvedením do provozu si přečtete návod na použití.

Přehled – váš přístroj



Poznámka: Skutečná vzhled vašeho přístroje se může od obrázků lišit.

► S. 3, obr. 1

1. Otočná spojka EZGrip
2. LCD indikace
3. Zobrazení polohy
4. Manuální tlačítko zap./vyp.
5. Příhrádka na baterie
6. Nastavovací kolečko
7. Tlačítko [L/R]
8. Tlačítka [+]/[-]
9. Připojení senzoru
10. Vtok
11. Výpust
12. Klapka

Rozsah dodávky

- Návod k použití
- Počítač na řízení zavlažování
- Konektor pro zahradní hadici

Uvedení do provozu**Vložit baterii**

- Vytáhněte příhrádku na baterie na zadní straně zařízení.
- Vložte baterie. **Dbejte na správnou polaritu.**
- Příhrádku na baterie opět nasadte. **Dbejte na správnou polohu těsnění.**

Připojení

Poznámka: Doporučujeme, abyste přístroj před připojením na vodovodní kohoutek naprogramovali.

- Vodovodní kohoutek zavřete.
- Převlečnou matici (10) našroubujte ručně na vodovodní kohoutek. **Nepoužívejte přitom žádné kleště.**
- Vodovodní kohoutek otevřete.

Programování

- Otočte nastavovací kolečko do polohy označené pro nastavení.
- Stiskněte tlačítko [L/R], abyste mohli pro všechny programy přepínat mezi levým a pravým výstupem.
- Levý a pravý výstup mohou fungovat současně (přtok vody se snižuje, pokud se obě strany používají současně).



Poznámka: Nastavovací kolečko se musí nacházet v poloze [ON], aby mohl časovač fungovat (naprogramovaný režim nebo ruční provoz).

Nastavení hodin

- Nastavovací kolečko otočte do polohy [🕒].
- Hodiny fungují ve 24hodinovém režimu. Stiskněte tlačítko [+] nebo tlačítko [-], abyste zvolili správný čas (Pokud podržíte stisknuté tlačítko [+] nebo [-], budou se čísla měnit rychleji.)



Poznámka: Vloží-li se nové baterie, nastaví se standardní čas hodin na 12:00 hod.

Nastavení doby spuštění

- Nastavovací kolečko nastavte na [🕒].

- Stiskněte tlačítko [+] nebo [-], abyste zvolili požadovaný čas spuštění (Pokud podržíte stisknuté tlačítko [+] nebo [-], budou se čísla měnit rychleji.)
- Standardní čas spuštění je nastavený na 5:00 hod.

Nastavení doby zavlažování

- Nastavovací kolečko nastavte na [🕒].
- Stiskněte tlačítko [+] nebo ke zvolení požadované doby zavlažování (Pokud podržíte stisknuté tlačítko [+] nebo [-], budou se čísla měnit rychleji.)
- Doba zavlažování se dá nastavit od 1 minuty do 360 minut a je možné ji upravovat po minutách. (Standardní doba zavlažování je 15 minut.)
- Nastaví-li se [🕒] na 0, přístroj nebude fungovat.

Nastavení frekvence zavlažování

- Nastavovací kolečko nastavte na [🕒].
- Stiskněte tlačítko [+] nebo [-], abyste si zvolili požadovanou frekvenci.
- Frekvence doby zavlažování je od 1 hodiny do 7 dnů. Standardní frekvence zavlažování je 12 hodin.

Diagram četnosti zavlažování

1 HRS, 2 HRS, 4 HRS, 12 HRS, 1 DAYS, 2 DAYS, 3 DAYS, 4 DAYS, 5 DAYS, 6 DAYS, 7 DAYS



Poznámka: Program se nerealizuje, pokud bude vámi nastavená hodnota [🕒] vyšší než [🕒].

- Po provedení všech výše uvedených nastavení otočte nastavovací kolečko do polohy [ON]. Program probíhá podle časů, které jste nastavili.

Nastavení zpoždění zavlažování (nastavte během zavlažování, aby se zavlažování dočasně zpozdilo)

- Nastavovací kolečko otočte do polohy [ON].
- Jednou stiskněte tlačítko [+], dokud se nezobrazí slova [DELAY].
- Opět stiskněte tlačítko [+], abyste zvolili počet dnů, o kolik chcete zavlažování oddálit. (např. 24, 48, 72 hodin)
- Neprovedou-li se do 5 sekund žádná další nastavení, počítač uloží aktuální nastavení a přepne se na úvodní obrazovku (hodiny).
- Na displeji se střídají hodiny a doba zpoždění zavlažování (v hodinách).
- Nastavovací kolečko otočte do polohy [OFF] nebo [ON] nebo dobu zpoždění zavlažování nastavte na [0], pokud chcete funkci zpoždění zavlažování vypnout.

Diagram doby zpoždění zavlažování

0 HRS, 24 HRS, 48 HRS, 72 HRS

- [🕒]: Toto tlačítko stiskněte, pokud chcete aktivovat režim manuálního zavlažování.

Užitečná upozornění

- LCD obrazovka zobrazuje odpočítávání až do dalšího zavlažování. Otočíte-li nastavovací kolečko z polohy [ON] do jiné polohy, zavlažování se okamžitě zastaví.

- Otočíte-li nastavovací kolečko do polohy **[ON]** a stisknete tlačítko , přejde počítač do manuálního režimu a zavlažování se okamžitě spustí.
- Pokud v manuálním režimu opět stisknete tlačítko  nebo nastavovací kolečko otočíte do libovolné polohy s výjimkou polohy **[ON]**, zavlažování se okamžitě zastaví.
- Pokud byla doba zpoždění zavlažování nastavená v manuálním režimu, počítač nezobrazí dobu zpoždění zavlažování.
- Standardní manuální doba zavlažování je 0 minut, rozsah nastavení je od 0 do 240 minut.
- **[OFF]**: Otočíte-li nastavovací kolečko do polohy **[OFF]**, počítač se vypne.
- Minimální provozní napětí je 2,4 V. Je-li napětí baterie nižší než 2,4 V, bliká na displeji symbol nízkého stavu nabití baterie a počítač přestane fungovat.
- Chcete-li počítač ochránit před povětrnostními vlivy, ujistěte se, zda byla přední strana počítače po nastavení programování zakryta zabudovaným krytem.

Čištění a údržba

Čištění

- Přístroj utřete zvenku mírně navlhčeným hadříkem.

- Filtrační sítko v přípojce na vodovodní kohoutek (10) pravidelně čistíte kartáčem.



Poznámka: Kohoutek úplně zavřete před odejmutím přístroje z vodovodního kohoutku.

Uložení

Pokud hrozí nebezpečí výskytu mrazu, přístroj a příslušenství odmontujte, vyčistěte a uskladněte na místě chráněném před mrazem.



OZNAMENÍ! Nebezpečí poškození přístroje! Mráz ničí přístroj a příslušenství, protože stále obsahují vodu!

Porucha a náprava

Pokud něco nefunguje...



NEBEZPEČÍ! Nebezpečí zranění! Neodborné opravy snižují bezpečnost přístroje. Ohrožujete tím sebe i své okolí.

Často jsou to jen drobné závady, které vedou ke vzniku poruchy. Většinou je můžete snadno sami odstranit. Než se obrátíte na prodejnu, podívejte se do následující tabulky. Ušetříte si tím mnoho námahy a případně i výdajů.

Chyba/porucha	Příčina	Řešení
Displej neukazuje žádné informace.	Nesprávně vložená baterie? Slabá baterie?	► <i>Vložit baterii</i> – s. 21
	Teplota na displeji příliš vysoká?	Zobrazení se objeví po ochlazení.
Zavlažovací cyklus se na přístroji nedá nastavit.	Nesprávně nastavený den/čas?	Znovu nastavte den a čas.
Cyklus zavlažování se neprovádí.	Programování není kompletní? Nesprávně nastavený den/čas? Je program vypnutý?	Přístroj znovu naprogramujte. Znovu nastavte den a čas. Nastavte program na [ON] .
Baterie je již po krátké době prázdná.	Slabá baterie?	► <i>Vložit baterii</i> – s. 21
TLAK VODY JE PŘÍLIŠ NÍZKÝ.	Je filtr ucpaný? Kohoutek je otevřený jen částečně? Hadice je přehnutá nebo poškozená? Rozvod vody do příliš velkého množství přístrojů?	Vyčistěte filtrační sítko. Kohoutek otevřete úplně. Zkontrolujte hadici. Snižte počet přístrojů.

Nemůžete-li závadu odstranit sami, obraťte se přímo na prodejnu. Mějte na paměti, že při neodborné opravě zanikají nároky ze záruky a případně Vám mohou zaniknout i další výdaje.

Likvidace

Likvidace přístroje

Symbol přeškrtnutého kontejneru znamená: Baterie a akumulátory, elektrické a elektronické přístroje nesmějí být likvidovány společně s domovním odpadem; mohou obsahovat látky, které jsou škodlivé pro životní prostředí a zdraví.



Spotřebitelé jsou povinni zneškodnit staré elektrické spotřebiče, spotřebované baterie a akumulátory odděleně od domovního odpadu na oficiálním sběr-

ném místě, aby se zajistilo správné další zpracování. Vrácení výrobku lze dle právních předpisů provést bezplatně, např. prostřednictvím společnosti pro likvidaci komunálního odpadu nebo prostřednictvím prodejce.

Baterie, akumulátory a světelné zdroje, které nejsou ve starých elektrických přístrojích vmontované a které lze odstranit, aniž by došlo k jejich poškození, se před likvidací musí z přístrojů vyjmout a zlikvidovat v rámci tříděného odpadu. Lithiové baterie a akumulátory všech systémů se musí odevzdat na sběrném místě ve vybitém stavu. Pól baterie musí být vždy přelepený, aby se předešlo vzniku zkratu.



Každý koncový uživatel je sám zodpovědný za vymazání osobních údajů z použitých přístrojů, které se mají zlikvidovat.

Likvidace balení

Balení se skládá z kartonu a příslušně označených plastů, které mohou být recyklovány.



– Předejte tyto části na recyklaci.

Technické údaje

Číslo výrobku	309584
Připojovací závit	
• pro vodovodní kohoutek	26,5 mm (G ¾")
• pro zahradní hadici	33,3 mm (G 1")
Příp. rozsah provozního tlaku	0,5–8 bar
Příp. rozsah teplot	5–70 °C
Max. teplota vody	35 °C
Baterie (není v rozsahu dodávky)	2×, LR6, AA, 1,5 V
Napájení v pohotovostním režimu	≤100 μA
Stupeň krytí	IPX6

Příslušenství

Příslušenství lze obdržet u vašeho prodejce.

Obsah

Než začnete...	24
Pre vašu bezpečnosť	24
Prehľad o prístroji	25
Uvedenie do prevádzky	25
Programovanie	25
Užitočné upozornenia	26
Čistenie a údržba	26
Poruchy a pomoc	26
Likvidácia	27
Technické údaje	27
Reklamácie	61

Než začnete...

Použitie pre daný účel

Prístroj na výhradné použitie v exteriéri je určený na ovládanie rozstrekovačov a zavlažovacích systémov. Prístroj je možné použiť na automatické zavlažovanie počas dovolenky.

Prístroj nie je určený na použitie pri podnikaní. Musí sa dodržiavať všeobecne uznávané predpisy úrazovej prevencie a priložené bezpečnostné pokyny.

Vykonávajú len činnosti opísané v tomto návode na použitie. Akékoľvek iné použitie je považované za neoprávnené chybné použitie. Výrobca nezodpovedá za škody, ktoré z toho plynú.

Čo znamenajú použité symboly?

V návode na použitie sú jasne označené upozornenia na nebezpečenstvo a pokyny. Boli použité tieto symboly:



NEBEZPEČENSTVO! Bezprostredné nebezpečenstvo ohrozenia života alebo poranenia! Bezprostredne nebezpečná situácia, ktorá má za následok smrť alebo ťažké poranenia.



VAROVANIE! Pravdepodobné nebezpečenstvo ohrozenia života alebo poranenia! Všeobecne nebezpečná situácia, ktorá môže mať za následok ťažké poranenia.



UPOZORNENIE! Prípadné nebezpečenstvo poranenia! Nebezpečná situácia, ktorá môže mať za následok poranenia.



OZNÁMENIE! Nebezpečenstvo poškodenia zariadenia! Situácia, ktorá môže mať za následok vecné škody.



Poznámka: Informácie, ktoré prispievajú k lepšiemu pochopeniu procesov chodu stroja.

Pre vašu bezpečnosť

Všeobecné bezpečnostné pokyny

- Aby bolo zaistené bezpečné zaobchádzanie s týmto zariadením, je nutné, aby si jeho užívateľ pred prvým použitím prečítal tento návod na obsluhu a porozumel mu.
- Dbajte všetkých bezpečnostných pokynov! Ak nerespektujete bezpečnostné pokyny, ohrozujete sami seba a druhých.

- Všetky návody na použitie a bezpečnostné pokyny uchovajte pre ďalšie použitie.
- V prípade ďalšieho predaja alebo darovania tohto zariadenia spolu s ním odovzdajte vždy aj tento návod.
- Prístroj sa smie používať len vtedy, keď je v bezchybnom stave. Ak je zariadenie alebo jeho časť chybná, musí sa vyradiť z prevádzky a odborné zlikvidovať.
- Prístroj nepoužívajte v priestoroch ohrozených výbuchom alebo v blízkosti horľavých kvapalín či plynov!
- Vypnutý prístroj vždy zabezpečte proti neúmyselnému zapnutiu.
- Nepoužívajte náradie, u ktorého zapínač/vypínač riadne nefunguje.
- Udržiavajte deti v dostatočnej vzdialenosti od prístroja! Uchovajte prístroj pred deťmi a nekompetentnými osobami na bezpečnom mieste.
- Nepreťažujte zariadenie. Zariadenie používajte iba na účely, pre ktoré bolo vyrobené.
- Vždy pracujte opatrne a v dobrom fyzickom stave: pracovať počas únavy, choroby, požívania alkoholu, pod vplyvom liekov a drog je nezodpovedné, pretože prístroj nemôžete bezpečne používať.
- Toto zariadenie nie je určené na to, aby ho používali osoby (vrátane detí) s obmedzenými fyzickými, zmyslovými alebo duševnými schopnosťami alebo nedostatkom skúseností a/alebo vedomostí, iba ak sú pod dozorom osoby zodpovednej za ich bezpečnosť alebo boli touto osobou poučené o tom, ako toto zariadenie používať.
- Zabezpečte, aby sa deti nehrali s výrobkom.
- Vždy dodržiavajte platné národné a medzinárodné bezpečnostné, zdravotné a pracovné predpisy.

Zaobchádzanie s prístrojmi poháňanými batériami

- Používajte len batérie schválené výrobcom.
- Nebezpečenstvo požiaru! Batérie nikdy nenabíjajte.
- Ak batérie nepoužívate, nekladte ich do blízkosti kovových predmetov, ktoré by mohli spôsobiť skrat. Hrozí nebezpečenstvo poranení a nebezpečenstvo vzniku požiaru.
- V prípade nesprávneho použitia môže z batérie vytekať kvapalina. Kvapalina z batérie môže spôsobiť podráždenie pokožky a popáleniny. Bezpodmienečne zabráňte kontaktu s kvapalinou! V prípade náhodného kontaktu dôkladne opláchnite zasiahnuté miesto vodou. Pri kontakte s očami vyhľadajte ihneď aj lekársku pomoc.

Špecifické pokyny k prístroju

- Nepoužívajte nabíjateľné batérie (akumulátory).
- Prístroj montujte len v zvislej polohe s presuvnou maticou smerom nahor, aby sa zabránilo vniknutiu vody do priečinka na batérie.
- Maximálna prípustná teplota pretekajúcej vody sa nesmie prekročiť (► *Technické údaje* – s. 27).
- Používajte len čistú sladkú vodu.
- Prístroj sa smie prevádzkovať len v prípustnom rozpätí tlaku (► *Technické údaje* – s. 27).
- Vyhňte sa zaťažaniu ťahom. Neťahajte uchopením za pripojenú hadicu.

- Symboly, ktoré sa nachádzajú na prístroji, sa nesmú odstraňovať ani zakrývať. Pokyny na prístroji, ktoré už nie sú čitateľné, sa musia ihneď vymeniť.



Pred uvedením do prevádzky je potrebné si prečítať návod na použitie a dodržiavať.

Prehľad o prístroji



Poznámka: Skutočný výzor vášho stroja sa môže líšiť od obrázkov.

► S. 3, obr. 1

1. Otočná spojka EZGrip
2. LCD indikátor
3. Zobrazenie polohy
4. Manuálne tlačidlo zap./vyp.
5. Priečinok na batérie
6. Nastavovacie koliesko
7. Tlačidlo [L/R]e
8. Tlačidlá [+]/[-]
9. Pripojenie senzora
10. Vtok
11. Výpusť
12. Klapka

Obsah zásielky

- Návod na použitie
- Počítač na riadenie zavlažovania
- Konektor pre záhradnú hadicu

Uvedenie do prevádzky

Vložiť batérie.

- Vyťahnite priečinok na batérie na zadnej strane zariadenia.
- Vložte batérie. **Dodržte správnu polaritu.**
- Priečinok na batérie nasadte späť. **Dbajte na správnu polohu tesnenia.**

Pripojenie



Poznámka: Odporúčame, aby ste prístroj pred pripojením na vodovodný kohútik naprogramovali.

- Vodovodný kohútik uzatvorte.
- Presuvnú maticu (10) ručne naskrutkujte na vodovodný kohútik. **Nepoužívajte pri tom žiadne kliešte.**
- Vodovodný kohútik otvorte.

Programovanie

- Otočte nastavovacie koliesko do polohy označenej pre nastavenie.
- Stlačením tlačidla [L/R] prepínate medzi ľavým a pravým výstupom pre všetky programy.
- Ľavý a pravý výstup môžu fungovať súčasne (prítok vody sa znižuje, keď sa obidve strany používajú súčasne).



Poznámka: Aby mohol časovač pracovať (naprogramovaný alebo manuálny režim), musí byť nastavovacie koliesko v polohe [ON].

Nastavenie hodín

- Nastavovacie koliesko otočte do polohy [🕒].
- Hodiny fungujú v 24-hodinovom režime. Stlačte tlačidlo [+], alebo tlačidlo [-], aby ste si mohli vybrať správny čas (v prípade, že podržíte stlačené tlačidlo [+], alebo [-], sa budú čísla meniť rýchlejšie.)



Poznámka: Po vložení nových batérií bude štandardný čas hodín nastavený na 12:00 hod.

Nastavenie času spustenia

- Nastavenie koliesko otočte do polohy [🕒].
- Stlačte tlačidlo [+], alebo [-], aby ste mohli vybrať požadovaný čas spustenia (v prípade, že podržíte stlačené tlačidlo [+], alebo [-], sa budú čísla meniť rýchlejšie.)
- Štandardný čas spustenia je nastavený na 5:00 hod.

Nastavenie doby zavlažovania

- Nastavovacie koliesko otočte do polohy [🕒].
- Stlačte tlačidlo [+], alebo [-], aby ste si mohli vybrať požadovanú dobu zavlažovania (v prípade, že podržíte stlačené tlačidlo [+], alebo [-], sa budú čísla meniť rýchlejšie.)
- Doba zavlažovania môže byť nastavená od 1 minúty do 360 minút a je možné ju upravovať po minútach. (Štandardná doba zavlažovania je 15 minút.)
- Ak je položka [🕒] nastavená na hodnotu 0, zariadenie nebude fungovať.

Nastavenie frekvencie zavlažovania

- Nastavovacie koliesko otočte do polohy [🕒].
- Stlačte tlačidlo [+], alebo [-], aby ste si mohli vybrať požadovanú frekvenciu.
- Frekvencia doby zavlažovania môže byť v rozpätí od 1 hodiny do 7 dní. Štandardná frekvencia zavlažovania je 12 hodín.

Diagram frekvencia zavlažovania

1 HRS, 2 HRS, 4 HRS, 12 HRS, 1 DAYS, 2 DAYS, 3 DAYS, 4 DAYS, 5 DAYS, 6 DAYS, 7 DAYS



Poznámka: Program sa nevykoná, keď bude vami nastavená hodnota [🕒] väčšia ako [🕒].

- Po vykonaní všetkých vyššie uvedených nastavení otočte nastavovacie koliesko do polohy na [ON]. Program beží podľa časov, ktoré ste si nastavili.

Nastavenie oneskorenia zavlažovania (nastavte počas zavlažovania, aby sa zavlažovanie dočasne oddialilo)

- Nastavovacie koliesko otočte do polohy [ON].
- Raz stlačte tlačidlo [+], kým sa neobjavia slová [DELAY].
- Znovu stlačte tlačidlo [+], aby ste si mohli vybrať počet dní, o koľko chcete zavlažovanie oddialiť. (napr. 24, 48, 72 hodín)
- Ak sa do 5 sekúnd nevykonajú žiadne ďalšie nastavenia, počítač uloží aktuálne nastavenie a prepne sa na úvodnú obrazovku (hodiny).
- Na displeji sa sriedajú hodiny a čas oneskorenia zavlažovania (v hodinách).



- Nastavovacie koliesko otočte do polohy [OFF] alebo [ON], alebo čas oneskorenia zavlažovania nastavte na [0], ak chcete funkciu oneskorenia zavlažovania vypnúť.

Diagram časového oneskorenia zavlažovania

0 HRS, 24 HRS, 48 HRS, 72 HRS

- : Stlačte toto tlačidlo, ak chcete aktivovať režim ručného zavlažovania.

Užitočné upozornenia

- LCD obrazovka zobrazuje odpočítavanie až do ďalšieho zavlažovania. Keď nastavovacie koliesko otočíte z polohy [ON] do inej polohy, zavlažovanie sa okamžite zastaví.
- Keď nastavovacie koliesko otočíte do polohy [ON] a stlačíte tlačidlo , počítač prejde do manuálneho režimu a zavlažovanie sa okamžite spustí.
- Ak v manuálnom režime opäť stlačíte tlačidlo , alebo nastavovacie koliesko otočíte do ľubovoľnej polohy okrem polohy [ON], zavlažovanie sa okamžite zastaví.
- Ak bola doba oneskorenia zavlažovania nastavená v manuálnom režime, počítač nezobrazí čas oneskorenia zavlažovania.
- Štandardná manuálna doba zavlažovania je 0 minút, rozsah nastavenia je od 0 do 240 minút.
- [OFF]: Ak nastavovacie koliesko otočíte do polohy [OFF], počítač sa vypne.
- Minimálne prevádzkové napätie je 2,4 V. Ak je napätie batérie menšie ako 2,4 V, na displeji bliká symbol nízkeho stavu nabitia batérie a počítač prestane fungovať.

- Ak chcete svoj počítač ochrániť pred vplyvmi počasia, skontrolujte, či je predná strana počítača po nastavení programovania zakrytá zabudovaným krytom.

Čistenie a údržba

Čistenie

- Prístroj zvonku umyte mierne navlhčenou handrou.
- Filtračné sitko v prípojke na vodovodný kohútik (10) pravidelne čistite kefkou.



Poznámka: Pred zložením prístroja z vodovodného kohútika kohútik úplne uzavrite.

Uschovanie

Pri nebezpečenstve výskytu mrazov prístroj a príslušenstvo demontujte, vyčistite a uschovajte na mieste, ktoré je chránené pred mrazmi.



OZNAMENIE! Nebezpečenstvo poškodenia prístroja! Mráz ničí prístroj a príslušenstvo, keďže vždy obsahuje vodu!

Poruchy a pomoc

Keď niečo nefunguje...



NEBEZPEČENSTVO! Nebezpečenstvo poranenia! Neodborné opravy vedú k tomu, že váš prístroj viac nefunguje bezpečne. Ohrozujete tým seba a vaše okolie.

Často sú to len drobné chyby, ktoré vedú k poruche. Väčšinou ich môžete odstrániť sami. Prv, než sa obrátite na predajcu, pozrite sa, prosím, na nasledujúcu tabuľku. Ušetríte si tak veľa námahy a prípadne aj náklady.

Chyba/porucha	Príčina	Náprava
Displej nezobrazuje žiadne informácie.	Je batéria vložená nesprávne?	► <i>Vložiť batérie.</i> – s. 25
	Je batéria slabá?	
	Je teplota na displeji príliš vysoká?	Zobrazenie sa objaví po vychladnutí.
Zavlažovací cyklus sa na prístroji nedá stanoviť.	Nesprávne nastavený deň/čas?	Znovu zadajte deň a čas.
Cyklus zavlažovania sa nerealizuje.	Neúplné programovanie?	Prístroj znova naprogramujte.
	Nesprávne nastavený deň/čas?	Znovu zadajte deň a čas.
	Program je vypnutý?	Program nastavte na [ON].
Batéria je už po krátkom čase prázdna.	Je batéria slabá?	► <i>Vložiť batérie.</i> – s. 25
Tlak vody je príliš nízky.	Filter je upchatý?	Vyčistite filtračné sitko.
	Kohútik je otvorený len čiastočne?	Kohútik otvorte úplne.
	Hadica je ohnutá alebo poškodená?	Prekontrolujte hadicu.
	Rozvod vody do príliš veľkého množstva prístrojov?	Zredukujte počet prístrojov.

Pokiaľ nemôžete chybu odstrániť sami, obráťte sa, prosím, priamo na predajcu. Nezabudnite prosím, že vplyvom neodborných opráv zaniká aj nárok na záručné plnenie a vám vzniknú príp. dodatočné náklady.

Likvidácia

Likvidácia zariadenia

Symbol prečiarknutého kontajnera znamená: Batérie a akumulátory, elektrické a elektronické zariadenia sa nesmú likvidovať



spolu s domovým odpadom. Môžu obsahovať látky škodlivé pre životné prostredie a zdravie.

Spotrebitelia sú povinní zneškodniť staré elektrické spotrebiče, spotrebované batérie a akumulátory oddelene od domového odpadu na oficiálnom zbernom mieste, aby sa zabezpečilo správne ďalšie spracovanie. V súlade s právnymi predpismi sa spätný odber môže uskutočniť bezplatne, napr. prostredníctvom spoločnosti na likvidáciu komunálneho odpadu alebo prostredníctvom predajcu.

Batérie akumulátory a svietidlá, ktoré nie sú v starých elektrických zariadeniach vmontované a ktoré je možné vybrať bez poškodenia, musia byť pred likvidáciou vybrať zo zariadenia a zlikvidované v rámci triedeného odpadu. Litiové batérie a akumulátory všetkých systémov sa musia odovzdávať na zberné miesta iba vo vybitom stave. Pól batérie musí byť vždy prelepený, aby sa predišlo skratu.



Každý koncový používateľ je sám zodpovedný za vymazanie osobných údajov z použitých zariadení, ktoré sa majú zlikvidovať.

Likvidácia obalu

Obal sa skladá z kartónu a príslušným spôsobom označených plastov, ktoré sa dajú recyklovať.



– Odvezte tieto materiály na recykláciu.

Technické údaje

Číslo tovaru	309584
Prípojný závit	
• pre vodovodný kohútik	26,5 mm (G ¾")
• záhradnú hadicu	33,3 mm (G 1")
Prípustný rozsah prevádzkovej tlaku	0,5–8 bar
Prípustný rozsah teploty	5–70 °C
Max. teplota vody	35 °C
Batéria (nie je súčasťou dodávky)	2×, LR6, AA, 1,5 V
Napájanie v pohotovostnom režime	≤100 µA
Ochrana	IPX6

Príslušenstvo

Príslušenstvo je k dispozícii u vášho predajcu.

Spis treści

Przed rozpoczęciem użytkowania...	28
Dla Państwa bezpieczeństwa	28
Schemat urządzenia	29
Uruchomienie	29
Programowanie	29
Pożyteczne wskazówki	30
Czyszczenie i konserwacja	30
Zakłócenia i pomoc	30
Utylizacja	31
Dane techniczne	31
Roszczenia gwarancyjne	61

Przed rozpoczęciem użytkowania...

Użytkowanie zgodne z przeznaczeniem

Urządzenie jest przeznaczone wyłącznie do użytkowania na wolnym powietrzu i służy do sterowania zraszaczami i systemami nawadniającymi. Urządzenia można używać do automatycznego nawadniania w czasie urlopu.

Urządzenie nie jest przeznaczone do użytku komercyjnego. Koniecznie przestrzegać uznanych przepisów o zapobieganiu wypadkom i załączonych wskazań bezpieczeństwa.

Wykonywać tylko czynności opisane w niniejszej instrukcji użycia. Każde inne zastosowanie jest niezgodne z przeznaczeniem i niedozwolone. Producent nie ponosi odpowiedzialności cywilnej za wynikające stąd szkody.

Co oznaczają zastosowane symbole?

Ostrzeżenia i informacje w niniejszej instrukcji obsługi są wyraźnie oznaczone. W instrukcji wykorzystano następujące symbole:



NIEBEZPIECZEŃSTWO! Bezpośrednie zagrożenie życia i zdrowia! Bezpośrednio niebezpieczna sytuacja, która może spowodować śmierć lub ciężkie obrażenia.



OSTRZEŻENIE! Prawdopodobne zagrożenie życia lub odniesienia obrażeń! Sytuacja stanowiąca zagrożenie, która może spowodować śmierć lub ciężkie obrażenia.



PRZESTROGA! Możliwe niebezpieczeństwo zranienia! Niebezpieczna sytuacja, która może spowodować obrażenia.



UWAGA! Niebezpieczeństwo uszkodzenia urządzenia! Sytuacja, która może spowodować straty materialne.



Wskazówka: Informacje pozwalające na lepsze zrozumienie obsługi.

Dla Państwa bezpieczeństwa

Ogólne wskazówki bezpieczeństwa

- Aby zapewnić bezpieczną obsługę urządzenia, użytkownik musi przeczytać i zrozumieć instrukcję obsługi przed pierwszym użyciem urządzenia.

- Przestrzegać wszystkich wskazań bezpieczeństwa pracy! Gdy nie przestrzega się wskazań bezpieczeństwa, stwarza się zagrożenie dla siebie i innych.
- Przechowywać wszystkie instrukcje obsługi i wskazówki bezpieczeństwa do przyszłego wykorzystania.
- W przypadku sprzedaży lub przekazania urządzenia, należy również bezwzględnie przekazać niniejszą instrukcję obsługi.
- Urządzenia wolno używać tylko w nienagannym stanie technicznym. Jeśli urządzenie lub jego część jest uszkodzona, należy je wyłączyć i fachowo zutylizować.
- Nie używać urządzenia w pomieszczeniach zagrożonych wybuchem ani w pobliżu cieczy i gazów palnych!
- Wyłączone urządzenie zawsze zabezpieczyć przed niezamierzonym włączeniem.
- Nie używać urządzeń z uszkodzonym włącznikiem/wyłącznikiem.
- Nie dopuszczać dzieci do urządzenia! Chronić urządzenie przed dziećmi i osobami nieupoważnionymi.
- Nie przeciążać urządzenia. Urządzenia używać wyłącznie zgodnie z przeznaczeniem.
- Pracować zawsze, tylko będąc w dobrej kondycji i zachowując należyłą ostrożność. Osoby zmęczone, chore, będące pod wpływem alkoholu, leków lub środków odurzających są nieodpowiedzialne i nie są w stanie bezpiecznie używać urządzenia.
- Urządzenie nie jest przeznaczone do użytkowania przez osoby (także dzieci) znajdujące się w ograniczonym stanie fizycznym, sensorycznym lub umysłowym, bądź którym brakuje doświadczenia i/lub wiedzy, chyba że są pilnowane przez odpowiedzialne osoby i otrzymały od nich instrukcje na temat użytkowania urządzenia.
- Nie pozwól, aby dzieci korzystały z urządzenia dla zabawy.
- Należy zawsze przestrzegać obowiązujących krajowych i międzynarodowych przepisów BHP.

Postępowanie podczas pracy z urządzeniami zasilanymi na baterie

- Stosować wyłącznie baterie dopuszczone przez producenta urządzenia.
- Niebezpieczeństwo pożaru! Nigdy nie ładować baterii.
- W przypadku nieużywania urządzenia, baterie przechowywać z dala od metalowych przedmiotów, które mogą być przyczyną zwarcia. Istnieje wówczas niebezpieczeństwo zranienia i pożaru.
- W przypadku nieprawidłowego zastosowania, z baterii może wypływać elektrolit. Może on powodować podrażnienia skóry i poparzenia. Bezwzględnie unikać kontaktu! Po przypadkowym kontakcie ze skórą dokładnie przemyć wodą. W przypadku kontaktu z oczami dodatkowo zasięgnąć niezwłocznie porady lekarza.

Wskazówki specyficzne dla urządzenia

- Nie używać baterii ładowalnych (akumulatorów).

- Urządzenie należy montować zawsze pionowo z nakrętką złączkową do góry, aby uniknąć dostania się wody do komory baterii.
- Nie wolno przekraczać maksymalnej temperatury przepływającej wody (► *Dane techniczne – str. 31*).
- Używać wyłącznie czystej, słodkiej wody.
- Urządzenie wolno użytkować wyłącznie w dopuszczalnym zakresie ciśnienia (► *Dane techniczne – str. 31*).
- Unikać obciążeń rozciągających. Nie ciągnąć za podłączony wąż.
- Zabrania się zdejmowania lub zakrywania symboli znajdujących się na urządzeniu. Nieczytelne informacje na urządzeniu należy niezwłocznie wymienić.



Przed uruchomieniem przeczytać instrukcję obsługi i przestrzegać jej zaleceń.

Schemat urządzenia



Wskazówka: Rzeczywisty wygląd urządzenia może się różnić od ilustracji.

► *Str. 3, ilustr. 1*

1. Złączka do węża EZGrip
2. Wyświetlacz LCD
3. Wskaźnik położenia
4. Ręczny przycisk włącznika/wyłącznika
5. Schowek na baterie
6. Pokrętko regulacji
7. Przycisk [L/R]
8. Przyciski [+]/[-]
9. Przyłącze czujnika
10. Wlot
11. Wylot
12. Klapka

Zakres dostawy

- Instrukcja obsługi
- Sterownik nawadniania
- Łącznik wtykowy do węża ogrodowego

Uruchomienie

Zakładanie baterii

- Wyjąć pojemnik na baterie z tyłu urządzenia.
- Umieścić baterie. **Zwrócić uwagę na właściwą polaryzację.**
- Włożyć ponownie pojemnik na baterie. **Zwrócić uwagę na prawidłowe położenie uszczelki.**

Podłączenie



Wskazówka: Zalecamy zaprogramować urządzenie przed zamontowaniem go na zaworze wody.

- Zakręcić zawór wody.
- Nakrętkę złączkową (10) zakręcić ręcznie na zawór wody. **Nie używać kleszczy.**
- Odkręcić zawór wody.

Programowanie

- Obrócić pokrętko regulacji do pozycji wskazanych do ustawienia.

- Nacisnąć przycisk [L/R], aby przełączać pomiędzy lewym a prawym wyjściem dla wszystkich programów.
- Wyjścia lewe i prawe mogą pracować jednocześnie (przepływ wody spada, gdy obie strony są używane jednocześnie).



Wskazówka: Pokrętko regulacji powinno znajdować się w pozycji [ON], aby programator czasowy mógł pracować (tryb zaprogramowany lub tryb ręczny).

Ustawianie zegara

- Obrócić pokrętko nastawcze do pozycji [🕒].
- Zegar pracuje w trybie 24-godzinny. Nacisnąć przycisk [+] albo przycisk [-], aby wybrać prawidłowy czas (przytrzymanie wciśniętych przycisków [+] albo [-] powoduje szybszą zmianę liczb).



Wskazówka: Po włożeniu nowych baterii domyślną godziną jest 12:00.

Ustawienie godziny rozpoczęcia

- Obrócić pokrętko nastawcze do pozycji [🕒].
- Nacisnąć przycisk [+] albo przycisk [-], aby wybrać żądany czas rozpoczęcia (przytrzymanie wciśniętych przycisków [+] albo [-] powoduje szybszą zmianę liczb).
- Domyślną godziną rozpoczęcia jest 5:00.

Ustawienie czasu trwania nawadniania

- Obrócić pokrętko nastawcze do pozycji [🕒].
- Nacisnąć przycisk [+] albo przycisk [-], aby wybrać żądany czas nawadniania (przytrzymanie wciśniętych przycisków [+] albo [-] powoduje szybszą zmianę liczb).
- Czas podlewania można ustawić w zakresie od 1 minuty do 360 minut z dokładnością do jednej minuty. (Domyślny czas podlewania wynosi 15 minut.)
- Jeżeli [☒] jest ustawiony na 0, urządzenie nie działa.

Ustawienie częstotliwości nawadniania

- Obrócić pokrętko nastawcze do pozycji [🕒].
- Nacisnąć przycisk [+] albo przycisk [-], aby wybrać żądaną częstotliwość.
- Zakres częstotliwości podlewania wynosi od 1 godziny do 7 dni. Standardowa częstotliwość podlewania wynosi 12 godzin.

Wykres częstości nawadniania

1 HRS, 2 HRS, 4 HRS, 12 HRS, 1 DAY, 2 DAYS, 3 DAYS, 4 DAYS, 5 DAYS, 6 DAYS, 7 DAYS



Wskazówka: Program nie jest wykonywany, jeżeli nastawiona wartość [☒] jest większa niż [🕒].

- Po dokonaniu wszystkich powyższych ustawień obrócić pokrętko nastawcze do pozycji [ON]. Program będzie wykonywany zgodnie z ustawionymi czasami.

Ustawienie opóźnienia nawadniania (podczas ustawiania nawadniania, aby je tymczasowo opóźnić)

- Obrócić pokrętko nastawcze do pozycji [ON].
- Nacisnąć jeden raz przycisk [+], aż do ukazania się słów [DELAY].



- Nacisnąć ponownie przycisk **[+]**, aby wybrać liczbę dni, o jaką ma być opóźnione nawadnianie (np. 24, 48, 72 godziny).
- Jeżeli w ciągu kolejnych 5 sekund nie nastąpią dalsze ustawienia, komputer zapisze aktualne ustawienie i przełączy się do ekranu początkowego (zegara).
- Następnie wyświetlacz będzie się przełączać między zegarem a czasem opóźnienia nawadniania (w godzinach).
- Obrócić pokrętkę nastawczą do pozycji **[OFF]** albo **[ON]** lub ustawić opóźnienie czasu nawadniania na **[0]**, aby wyłączyć funkcję opóźnienia nawadniania.

Wykres czasu opóźnienia nawadniania

0 HRS, 24 HRS, 48 HRS, 72 HRS

- : Nacisnąć ten przycisk, aby uaktywnić tryb ręczny nawadniania.

Pożyteczne wskazówki

- Wyświetlacz LCD wskazuje czas odliczany do następnego nawadniania. Po obróceniu pokrętki nastawczego z pozycji **[ON]** do innej pozycji następuje natychmiastowe zatrzymanie nawadniania.
- Po obróceniu pokrętki nastawczego do pozycji **[ON]** i naciśnięciu przycisku  komputer przełącza się do trybu ręcznego i natychmiast rozpoczyna się nawadnianie.
- Po ponownym naciśnięciu w trybie ręcznym przycisku  albo obróceniu pokrętki nastawczego do dowolnej pozycji oprócz **[ON]** następuje natychmiastowe zatrzymanie nawadniania.
- Jeżeli czas opóźnienia nawadniania był ustalony w trybie ręcznym, to nie wyświetla się on na komputerze.
- Domyślny czas nawadniania w trybie ręcznym to 0 minut, zakres ustawień wynosi od 0 do 240 minut.
- **[OFF]**: Po obróceniu pokrętki nastawczego do pozycji **[OFF]** następuje wyłączenie komputera.

- Minimalne napięcie robocze wynosi 2,4 V. Jeżeli napięcie baterii jest niższe niż 2,4 V, na wyświetlaczu miga symbol niskiego poziomu naładowania baterii, a komputer przestaje działać.
- Aby zabezpieczyć komputer przed wpływem czynników atmosferycznych, należy się upewnić, że po zakończeniu programowania przednia strona komputera została przykryta wmontowaną pokrywą.

Czyszczenie i konserwacja

Czyszczenie

- Wytrzeć urządzenie z zewnątrz lekko zwilżoną ściereczką.
- Regularnie czyścić szczotką sitko filtracyjne w przyłączy zaworu wody (10).



Wskazówka: Przed zdjęciem urządzenia z zaworu wody należy dokładnie zakręcić kran.

Przechowywanie

W przypadku zagrożenia ujemnymi temperaturami należy zdemontować urządzenie wraz z osprzętem, wyczyścić i przechować w miejscu zabezpieczonym przed mrozem.



UWAGA! Niebezpieczeństwo uszkodzenia urządzenia! Mróz powoduje uszkodzenie urządzenia i osprzętu, ponieważ zawsze znajduje się w nich woda!

Zakłócenia i pomoc

Jeżeli coś nie działa...



NIEBEZPIECZENSTWO! Niebezpieczeństwo zranienia! Niefachowo wykonane naprawy mogą doprowadzić do tego, że urządzenie przestanie bezpiecznie działać. Stanowi ono wówczas zagrożenie dla użytkownika oraz dla otoczenia.

Zakłócenia są często powodowane przez drobne usterki. Z reguły można je samodzielnie usunąć. Przed zwróceniem się do sprzedawcy należy zasięgnąć informacji w poniższej tabeli. Pozwoli to zaoszczędzić dużo trudu oraz ewentualnych kosztów.

Zakłócenie/usterka	Przyczyna	Sposób usunięcia
Wyświetlacz nie pokazuje żadnych informacji.	Nieprawidłowo włożona bateria? Słaba bateria?	► <i>Zakładanie baterii</i> – str. 29
	Za wysoka temperatura w obrębie wyświetlacza?	Informacje ukazują się po schłodzeniu.
Brak możliwości zaprogramowania cyklu nawadniania.	Nieprawidłowo nastawiony dzień/czas?	Ponownie wprowadzić dzień i czas.
Cykl nawadniania nie został wykonany.	Programowanie niekompletne? Nieprawidłowo nastawiony dzień/czas?	Ponownie zaprogramować urządzenie. Ponownie wprowadzić dzień i czas.
	Wyłączony program?	Ustawić program na [ON] .
Bateria rozładowuje się po krótkim czasie.	Słaba bateria?	► <i>Zakładanie baterii</i> – str. 29
Zbyt niskie ciśnienie wody.	Zatkany filtr? Kran odkręcony tylko częściowo?	Oczyścić sitko filtracyjne Odkręcić kran całkowicie.

Zakłócenie/usterka	Przyczyna	Sposób usunięcia
	Zagięty lub uszkodzony wąż?	Sprawdzić wąż.
	Rozprowadzenie wody na zbyt wiele urządzeń?	Zmniejszyć liczbę urządzeń.

Jeżeli usterki nie można usunąć we własnym zakresie, należy skontaktować się bezpośrednio ze sprzedawcą. Należy pamiętać, że nieprawidłowo wykonane naprawy powodują utratę prawa do roszczeń gwarancyjnych i pociągają ew. za sobą dodatkowe koszty.

Utylizacja

Utylizacja urządzenia

Przekreślony symbol kosza na odpady oznacza: Baterii i akumulatorów, sprzętu elektrycznego i elektronicznego nie wolno wyrzucać razem z odpadami domowymi. Mogą one zawierać substancje szkodliwe dla środowiska i zdrowia.



Użytkownicy są zobowiązani do usuwania zużytych urządzeń elektrycznych, starych baterii do urządzeń i akumulatorów oddzielnie od odpadów z gospodarstw domowych w oficjalnym punkcie zbiórki w celu zapewnienia właściwego dalszego przetwarzania. Zwrot zgodnie z ustawowymi regulacjami jest bezpłatny i może nastąpić np. za pośrednictwem komunalnego zakładu utylizacyjnego lub sprzedawcy.

Baterie, akumulatory i lampy które nie są zainstalowane na stałe w zużytych urządzeniach elektrycznych i które można usunąć w sposób nieniszczący, należy usunąć i utylizować oddzielnie przed utylizacją. Baterie litowe i zestawy baterii wszystkich systemów powinny być zwracane do punktów zbiórki tylko po rozładowaniu. Baterie muszą być zawsze chronione przed zwarciami poprzez zaklejenie biegunów.



Każdy użytkownik końcowy jest odpowiedzialny za usunięcie danych osobowych z utylizowanych, zużytych urządzeń.

Utylizacja opakowania

Opakowanie składa się z pudełka i odpowiednio oznakowanych materiałów z tworzywa sztucznego, które poddają się recyklingowi.



- Materiały te należy przekazać do ponownego przetworzenia.

Dane techniczne

Numer artykułu	309584
Gwint przyłącza	
• do zaworu wody	26,5 mm (G ¾")
• do węża ogrodowego	33,3 mm (G 1")
Dop. zakres ciśnienia roboczego	0,5–8 bar
Dop. zakres temperatury	5–70 °C
Maks. temperatura wody	35 °C
Bateria (nieodłączona do opakowania)	2×, LR6, AA, 1,5 V
Prąd w stanie czuwania	≤100 µA
Stopień ochrony	IPX6

Vsebina

Pred začetkom.....	32
Za vašo varnost	32
Vaša naprava v pregledu	33
Zagon	33
Programiranje	33
Koristni nasveti	34
Čiščenje in vzdrževanje	34
Motnje in pomoč	34
Odlaganje med odpadke	34
Tehnični podatki	35
Garancijski list	60

Pred začetkom...

Pravilna uporaba

Naprava je namenjena izključno za uporabo na prostem za upravljanje rosilnikov in namakalnih sistemov. Naprava je lahko uporabljena za samodejno namakanje, medtem ko ste na dopustu.

Naprava ni namenjena za profesionalno uporabo. Upoštevat je treba splošno veljavne predpise za preprečevanje nesreč in priložena varnostna navodila.

Izvajajte samo dejavnosti, ki so opisane v teh navodilih za uporabo. Vsaka drugačna uporaba je nedovoljena, nepravilna uporaba. Proizvajalec ne prevzema odgovornosti za škodo, do katere pride zaradi nepravilne uporabe.

Kaj pomenijo uporabljeni simboli?

Napotki za nevarnost in navodila so jasno označena v priročniku za uporabo. Uporabljeni so naslednji simboli:



NEVARNOST! Neposredna življenjska nevarnost ali nevarnost poškodb! Neposredna nevarna situacija, ki ima za posledico smrt ali hude poškodbe.



OPOZORILO! Možna življenjska nevarnost ali nevarnost poškodb! Splošna nevarna situacija, ki lahko povzroči smrt ali hude poškodbe.



POZOR! Morebitna nevarnost poškodb! Nevarna situacija, ki lahko povzroči telesne poškodbe.



OBVESTILO! Nevarnost poškodb na napravi! Situacija, ki lahko povzroči materialno škodo.



Nasvet: Informacije, ki so navedene za boljše razumevanje poteka.

Za vašo varnost

Splošni varnostni napotki

- Za varno ravnanje s to napravo mora uporabnik naprave navodila prebrati in jih razumeti pred prvo uporabo.
- Upošteвайте vsa varnostna navodila! Če ne upoštevate varnostnih navodil, ogrožate sebe in ljudi okoli sebe.
- Vse priročnike za uporabo in varnostna navodila shranite za prihodnjo uporabo.

- Če napravo prodate ali daste naprej, nujno priložite tudi ta priročnik za uporabo.
- Napravo lahko uporabljate le, ko je v brezhibnem stanju. Če je naprava ali njen del pokvarjen, jo je treba izključiti in pravilno odstraniti.
- Naprave ne uporabljajte v prostorih, kjer se lahko sproži eksplozija, ali v bližini gorljivih tekočin ali plinov!
- Izklopljeno napravo vedno zavarujte pred nenamernim vklopom.
- Ne uporabljajte naprav, pri katerih stikalo za vklop/izklop ne deluje pravilno.
- Otrokom ne pustite blizu naprave! Napravo shranite varno pred otroci in nepooblaščenimi osebami.
- Naprave ne preobremenjujte. Napravo uporabljajte samo v namen, za katerega je predvidena.
- Vedno delajte preudarno in v dobrem stanju: Utrujenost, bolezen, uživanje alkohola, zdravil in drog je neodgovorno, kajti v tem primeru naprave ne morete več varno uporabljati.
- Ta naprava ni predvidena za uporabo s strani oseb (vključno z otroci) z omejenimi fizičnimi, senzornimi ali duševnimi sposobnostmi ali s pomanjkanjem izkušenj in/ali znanja, razen, če jih nadzira oseba, odgovorna za njihovo varnost, ali so prejele navodila, kako napravo uporabljati.
- Zagotovite, da otroci se z napravo ne igrajo.
- Vedno upoštevajte veljavne državne in mednarodne varnostne, zdravstvene in delovne predpise.

Ravnanje z napravami na baterije

- Uporabljajte le baterije, ki jih priporoča proizvajalec.
- Nevarnost požara! Baterij nikoli ne polnite.
- Ko baterij ne uporabljate, naj ne pridejo v stik s kovinskimi predmeti, ki lahko povzročijo kratki stik. Obstaja nevarnost poškodb in nevarnost požara.
- Pri napačni uporabi lahko iz baterije izstopi tekočina. Baterijska tekočina lahko povzroči draženje kože in opekline. Obvezno preprečite stik! Pri naključnem stiku, temeljito sperite z vodo. Če pride v oči, dodatno nemudoma poiščite zdravniško pomoč.

Varnostna opozorila specifična za napravo

- Ne uporabljajte polnilnih baterij (akumulatorjev).
- Napravo montirajte samo vodoravno s spojno matico navzgor, da preprečite vdor vode v predal za akumulator.
- Maksimalna dovoljena temperatura pretočene vode ne sme biti prekoračena (► *Tehnični podatki – str. 35*).
- Uporabljajte samo čisto vodo.
- Naprava se lahko uporablja samo v območju dovoljenega tlaka (► *Tehnični podatki – str. 35*).
- Izogibajte se natezni obremenitvi. Ne vlecite za priključeno gumijasto cev.

- Simbolov, ki se nahajajo na vaši napravi, ne smete odstraniti ali prekriti. Opozorila na napravi, ki jih ni več mogoče prebrati, nemudoma zamenjajte.



Pred zagonom preberite navodila za uporabo in jih upoštevajte.

Vaša naprava v pregledu



Nasvet: Dejanski videz vaše naprave lahko odstopa od slik.

► Str. 3, sl. 1

1. Vrtljiva sklopka EZGRip
2. LCD-prikaz
3. Prikaz položaja
4. Ročna tipka za vklop/izklop
5. Predal za baterije
6. Nastavitveno kolo
7. Tipka [L/R]
8. Tipki [+]/[-]
9. Priključek senzorja
10. Vhod
11. Izhod
12. Loputa

Vsebina dostavljenega paketa

- Navodila za uporabo
- Računalnik namakalnega sistema
- Vtič za cev za zalivanje

Zagon

Vstavljanje akumulatorja

- Izvlecite predal za baterije na zadnji strani naprave.
- Vstavite baterije. **Bodite pozorni na pravilno polariteto.**
- Znova vstavite predal za baterije. **Bodite pozorni na pravilno lego tesnila.**

Priključitev



Nasvet: Priporočamo, da napravo programirate pred priključitvijo na vodno pipo.

- Zaprite vodno pipo.
- Na vodno pipo ročno navijte spojno matico (10). **Ne uporabljajte klešč.**
- Odprite vodno pipo.

Programiranje

- Zavrtite nastavitveno kolo na položaje, navedene za napravo.
- S tipko [L/R] lahko pri vseh programih preklapljate med levim in desnim izhodom.
- Levi in desni izhod lahko delujeta istočasno (pretok vode se zmanjša, če uporabljate obe strani hkrati).



Nasvet: Nastavitveno kolo mora biti na položaju [ON], če želite uporabljati časovnik (programiran način ali ročni način delovanja).

Nastavitev ure

- Zavrtite nastavitveno kolo na položaj [0].

- Ura bo delovala v 24-urnem načinu. Pritisnite tipko [+] ali tipko [-], da izberete pravi čas (če zadržite tipko [+] ali [-], se bodo številke spreminjale hitreje).



Nasvet: Če ste vstavili nove baterije, bo standardno prednastavljen čas 12:00.

Nastavitev začetnega časa

- Zavrtite nastavitveno kolo na [0].
- Pritisnite tipko [+] ali tipko [-], da nastavite želeni začetni čas (če zadržite tipko [+] ali [-], se bodo številke spreminjale hitreje).
- Standardni začetni čas je prednastavljen na 5:00.

Nastavitev trajanja zalivanja

- Zavrtite nastavitveno kolo na [0].
- Pritisnite tipko [+] ali tipko [-], da izberete želeni čas zalivanja (če zadržite tipko [+] ali [-], se bodo številke spreminjale hitreje).
- Trajanje zalivanja je mogoče nastavljati po minutah od 1 do 360 minut. (Standardno trajanje zalivanja znaša 15 minut.)
- Če je možnost [X] nastavljena na 0, naprava ne bo delovala.

Nastavitev pogostosti zalivanja

- Zavrtite nastavitveno kolo na [1].
- Pritisnite tipko [+] ali [-], da izberete želeno pogostost zalivanja.
- Območje pogostosti zalivanja je od 1 ure do 7 dni. Standardna pogostost zalivanja je 12 ur.

Diagram pogostosti zalivanja

1 HRS, 2 HRS, 4 HRS, 12 HRS, 1 DAYS, 2 DAYS, 3 DAYS, 4 DAYS, 5 DAYS, 6 DAYS, 7 DAYS



Nasvet: Program se ne izvede, če je vrednost, ki ste jo nastavili, [X], večja od [1].

- Ko izvedete vse zgoraj opisane nastavitve, zavrtite nastavitveno kolo na [ON]. Program se bo odvijal v skladu z nastavljenimi časi.

Nastavitev zamika pršenja (nastavite med pršenjem, da nastavite začasni zamik zalivanja)

- Zavrtite nastavitveno kolo na [ON].
- Enkrat pritisnite tipko [+], da se bodo prikazale besede [DELAY].
- Ponovno pritisnite tipko [+], da izberete število dni za zamik zalivanja. (npr. 24, 48, 72 ur)
- Če v 5 sekundah ne izvedete nobene druge nastavitve, bo računalnik shranil trenutno nastavitve in preklapljal na začetni zaslon (ura).
- Zaslon bo nato preklapljal med prikazom ure in prikazom časa zamika pršenja (v urah).
- Zavrtite nastavitveno kolo na [OFF] ali [ON] ali pa čas zakasnitve zalivanja nastavite na [0], če želite izključiti funkcijo za zamik zalivanja.

Diagram časa zamika zalivanja

0 HRS, 24 HRS, 48 HRS, 72 HRS

- [0]: pritisnite to tipko, da vključite ročni način zalivanja.

Koristni nasveti

- LCD-zaslon prikazuje odštevanje do naslednjega zalivanja. Če nastavitveno kolo zavrtite iz položaja [ON] na drug položaj, se bo zalivanje takoj zaustavilo.
- Če nastavitveno kolo nastavite na [ON] in pritisnete tipko [F], računalnik preklopi v ročni način in zalivanje se začne takoj.
- Če v ročnem načinu delovanja znova pritisnete tipko [F] ali pa nastavitveno kolo zavrtite na poljubni položaj razen [ON], se bo zalivanje takoj zaustavilo.
- Če ste čas zakasnitve zalivanja nastavili v ročnem načinu delovanja, računalnika tega časa ne bo prikazoval.
- Serijski ročni čas zalivanja je 0 minut, nastavitveno območje pa je od 0 do 240 minut.
- [OFF]: Če prestavite nastavitveno kolo na položaj [OFF], se bo računalnik izključil.
- Najmanjša obratovalna napetost je 2,4 V. Če napetost baterije pade pod 2,4 V, začne utripati simbol za nizko stanje baterije na zaslonu in računalnik preneha delovati.
- Za zaščito vašega računalnika pred vremenskimi vplivi, preverite, ali je sprednja stran računalnika po nastavitvi programiranja prekrita z vgrajenim pokrovom.

Čiščenje in vzdrževanje

Čiščenje

- Napravo obrišite od zunaj z rahlo navlaženo krpo.
- Redno čistite filtrirno sito v priključku za pipo (10) s krtačo.



Nasvet: Preden napravo odklopite s pipe, pipo v celoti zaprite.

Skladiščenje

Ob nevarnosti zmrzali razstavite napravo in opremo, ju očistite in shranite na mestu, ki je zaščiten pred zmrzovanjem.



OBVESTILO! Nevarnost poškodbe naprave! Mraz uničuje napravo in opremo, saj slednja vedno vsebujeta vodo!

Motnje in pomoč

Ko nekaj ne deluje več...



NEVARNOST! Nevarnost poškodb! Nestrokovna popravila lahko povzročijo, da naprava več ne deluje varno. S tem ogrožate sebe in svojo okolico.

Vzrok motnje je pogosto samo majhna napaka. To napako lahko pogosto odpravite sami. Preden se za pomoč obrnete na prodajalca, si najprej ogledite naslednjo razpredelnico. S tem se izognete nepotrebni trudu in morebitnim stroškom.

Napaka/motnja	Vzrok	Pomoč
Prikaz ne prikazuje informacij.	Akumulator ni pravilno vstavljen? Slab akumulator?	► <i>Vstavljanje akumulatorja – str. 33</i>
	Temperatura prikaza previsoka?	Prikaz se pojavi po ohladitvi.
Nastavitev cikla namakanja na napravi ni možna.	Dan/čas napačno nastavljen?	Na novo nastavite dan in čas.
Cikel namakanja ni bil izveden.	Nepopolno programiranje? Dan/čas napačno nastavljen?	Ponovno programirajte napravo. Na novo nastavite dan in čas.
	Program izklopljen?	Program nastavite na [ON].
Akumulator je že po krajšem času prazen.	Slab akumulator?	► <i>Vstavljanje akumulatorja – str. 33</i>
Prenezek tlak vode.	Zamašen filter? Samo delno odprta pipa?	Očistite filtrirno sito. V celoti odprite pipo.
	Prepognjena ali poškodovana gumijasta cev?	Preglejte gumijasto cev.
	Porazdelitev vode na preveč naprav?	Zmanjšajte število naprav.

Če napake ne morete odpraviti sami, se obrnite neposredno na vašo prodajalca. Upoštevajte, da v primeru nestrokovno izvedenih popravil lahko izgubite pravice, ki izhajajo iz garancije; morebiti boste imeli tudi dodatne stroške.

Odlaganje med odpadke

Odlaganje naprave med odpadke

Simbol prečrtanega koša za smeti pomeni: baterij in akumulacij ter elektronskih in električnih naprav ni dovoljeno metati med gospodinjske odpadke. Vsebujejo lahko namreč okolju in zdravju škodljive snovi.



Potrošniki so dolžni odpadne elektronske naprave ter rabljene baterije in akumulacije naprav odstraniti ločeno od gospodinjskih odpadkov prek uradnih zbirnih mest ter tako poskrbeti za pravilno nadaljnjo uporabo in recikliranje teh. Vračilo je v skladu z zakonskimi predpisi mogoče brezplačno, npr. v komunalnem obratu za ravnanje z odpadki ali pri trgovcu.

Baterije, akumulacije in svetila, ki niso fiksno vgrajeni v odpadno električno opremo in jih je mogoče odstraniti brez poškodovanja, je treba pred odstranitvijo opreme odstraniti in zavreči ločeno. Litijeve baterije in akumulatorske pakete vseh sistemov je treba oddati na



zbirno mesto samo povsem izpraznjene. Pole baterij je treba vedno prelepiti in jih tako zaščititi pred kratkimi stiki.

Vsak končni uporabnik je sam odgovoren za izbris osebnih podatkov z odpadne elektronske naprave.

Odlaganje embalaže med odpadke

Embalaža vsebuje karton in ustrezno označene umetne mase, ki se lahko reciklirajo.

– Te materiale namenite za reciklažo.



Tehnični podatki

Številka artikla	309584
Priključni navoj	
• za vodno pipo	26,5 mm (G ¾")
• za cev za zalivanje	33,3 mm (G 1")
Dovoljeno območje delovnega tlaka	0,5–8 bar
Dovoljeno temperaturno območje	5–70 °C
Maks. temperatura vode	35 °C
Akumulator (ni priložen)	2×, LR6, AA, 1,5 V
Tok v stanju pripravljenosti	≤100 µA
Stopnja zaščite	IPX6

Oprema

Dotatna oprema je na voljo pri vašem prodajalcu.

Tartalomjegyzék

Mielőtt hozzákezdené...	36
Biztonsága érdekében	36
A készülék áttekintése	37
Üzembe helyezés	37
Beprogramozás	37
Hasznos tanácsok	38
Tisztítás és karbantartás	38
Üzemzavarok és elhárításuk	38
Selejtezés	38
Műszaki adatok	39
Jótállási jegy	61

Mielőtt hozzákezdené...

Rendeltetészerű használat

A készüléket kizárólag kültéri alkalmazásra, esőztekők és öntözőrendszerek vezérlésére tervezték. A készülék alkalmazható automata öntözésre szabadság alatt.

A készüléket nem terveztük ipari használatra. Be kell tartani az általánosan elismert baleset megelőzési előírásokat és a mellékelt biztonsági utasításokat.

Csak az ebben a használati leírásban szereplő tevékenységeket végezze. Minden más felhasználása nem megengedett téves használat. A gyártó nem felelős az ebből fakadó károkért.

Mire utalnak a felhasznált jelek?

Veszély jelzések és a kiemelten megjelölt utasítások. Az alábbi jeleket használjuk:



VESZÉLY! Közvetlen élet- és sérülésveszély! Közvetlen veszélyhelyzet, amely halálos balesetet vagy súlyos sérüléseket okoz.



FIGYELMEZTETÉS! Valószínű élet- és sérülésveszély! Általános veszélyhelyzet, amely halálos balesetet vagy súlyos sérüléseket okozhat.



VIGYAZAT! Esetleges sérülésveszély! Vészhelyzet, amely sérüléseket okozhat.



FIGYELEM! A készülék megsérülhet! Helyzet, amely anyagi károsodásokat okozhat.



Megjegyzés: Információk, amiket a folyamatok jobb megértése céljából közlünk.

Biztonsága érdekében

Általános biztonsági előírások

- A készülék csak akkor kezelhető biztonságosan, ha az első használat előtt a kezelő elolvasta és megértette ezt a használati utasítást.
- Tartsa be az összes biztonsági előírást! A biztonsági előírások figyelmen kívül hagyásával önmagát és másokat is veszélyeztet.
- Minden használati utasítást és biztonsági előírást őrizzen meg a későbbi felhasználásra.
- Ha a készüléket eladja vagy odaadja, feltétlenül adja vele ezt a használati utasítást is.

- A készüléket csak akkor szabad használni, ha az kifogástalan állapotban van. Ha a készülék vagy egy része hibás, akkor azt üzemen kívül kell helyezni és hulladékként szakszerűen kell eltávolítani.
- A készüléket ne alkalmazza robbanásveszélyes helyeken vagy gyúlékony folyadékok vagy gázak közelében!
- A kikapcsolt készüléket mindig biztosítsa véletlen bekapcsolás ellen.
- Ne használjon olyan készüléket, amelyen a ki-be kapcsológomb nem működik megfelelően.
- Tartsa távol a gyermekeket a géptől! Tartsa távol a készüléket a gyermekektől és az illetéktelen személyektől.
- Ne terhelje túl a készüléket. Csak a rendeltetési céljának megfelelően használja a gépet.
- Mindig megfontoltan, jó testi/lelki állapotban dolgozzon: Felelőtlenség megengedni, hogy fáradtság, betegség, alkohol fogyasztása, gyógyszerek és kábítószer befolyásolja Önt, mivel Ön ilyen esetben már nem tudja biztonságosan használni a készüléket.
- Ez a készülék nem alkalmas arra, hogy korlátozott fizikai, érzékszervi vagy szellemi képességekkel, vagy hiányos tapasztalattal és/vagy tudással rendelkező személyek (gyerekeket is beleértve) használják, kivéve, ha a biztonságukért felelősséget vállaló személy felügyeli őket, vagy ha tőle útmutatásokat kapnak a készülék használatával kapcsolatban.
- Biztosítsa, hogy gyermekek ne játszassanak a készülékkel.
- Az érvényes nemzeti és nemzetközi biztonsági, egészségügyi és munkavédelmi előírásokat mindig tartsa be.

Elemekkel működő készülékek kezelése

- Csak a gyártó által jóváhagyott elemeket alkalmazza.
- Tűzveszély! Az elemeket soha ne töltsse fel.
- Ha nem használja az elemeket, tartsa távol őket fémtárgyaktól, amelyek rövidzárlatot okozhatnak. Fennáll a személyi és égési sérülések veszélye.
- A helytelen használat során kifolyhat az elem. Az elemfolyadék bőrpirohoz és égési sérülésekhez vezethet. Feltétlenül kerülje az érintkezést! Ha véletlenül ráömlik, alaposan öblítse le vízzel. Ha szembe kerül, azonnal forduljon orvoshoz.

A készülékre jellemző biztonsági utasítások

- Ne alkalmazzon újratölthető elemeket (akkukat).
- A készüléket kizárólag függőlegesen, a hollandi anyával felfele irányba szerelje fel, hogy megakadályozza a víz behatolását az elemtartó rekeszbe.
- A folyóvíz megengedett maximális hőmérséklete nem léphet túl (► *Műszaki adatok* – 39. old.).
- Csak tiszta, édesvíz alkalmazzon.
- A készülék csak a megengedett nyomástartományon belül üzemeltethető (► *Műszaki adatok* – 39. old.).
- Kerülje a húzó terhelést. Ne húzza a csatlakoztató tömlő megrántásával.

- A készüléken létező jeleket nem szabad levenni vagy letakarni. A már nem olvasható utasításokat a szerszámon rögtön le kell cserélni.



Üzembe helyezés előtt olvassa el, és tartsa figyelemben a használati utasítást.

A készülék áttekintése



Megjegyzés: A készüléke tényleges kinézete eltérhet az ábráktól.

▶ 3. old., 1. ábra

1. EZGrip-forgócsatlakozó
2. LCD-kijelző
3. Állásjelző
4. Kézi be-/kikapcsoló gomb
5. Elemtartó rekesz
6. Beállítókerek
7. [L/R] gomb
8. [+] / [-] gombok
9. Érzékelő csatlakozás
10. Bevezetés
11. Kieresztés
12. Csappantyú

Szállított alkatrészek

- Használati útmutató
- Öntöző számítógép
- Dugaszoló csatlakozó a kerti tömlőhöz

Üzembe helyezés

Az elem behelyezése

- Húzza ki a készülék hátoldalán található elemtartót.
- Helyezzen be az elemeket. **Ügyeljen a helyes polarításra.**
- Tegye vissza az elemtartót. **Figyeljen a tömítés megfelelő helyzetére.**

Csatlakozás



Megjegyzés: Javasoljuk, hogy a készüléket programozza be mielőtt egy vízcsapra csatlakoztatná.

- Zárja el a vízcsapot.
- Kézzel csavarja a hollandi anyát (10) a vízcsapra. **Ne alkalmazzon fogót.**
- Nyissa meg a vízcsapot.

Beprogramozás

- Forgassa el a beállítókereket a beállítás tekintetében megadott helyzetbe.
- Nyomja meg az [L/R] gombot ahhoz, hogy az összes program tekintetében át tudjon váltani a bal- és jobb kimenetek között.
- A bal- és a jobb kimenet egyszerre is működhet (a vízátfolyás csökken akkor, ha mindkét oldalt egyidejűleg használják.)



Megjegyzés: Az időzítő működéséhez a beállítókereknek [ON] helyzetben kell lennie (kézi üzem programozott üzemmódja).

Az óra beállítása

- Forgassa a beállítókereket a [🕒] állásba.

- Az óra 24-órás módban működik. Nyomja meg a [+] vagy a [-] gombot a helyes idő kiválasztásához (amennyiben a [+] vagy [-] gombokat nyomva tartja, a számok gyorsabban változnak.)



Megjegyzés: Új elemek berakásakor a standard idő 12:00 órára van előre beállítva.

Az indítási idő beállítása

- Forgassa a beállítókereket az [🕒] állásba.
- Nyomja meg a [+] vagy a [-] gombot a kívánt indítási idő kiválasztásához (amennyiben a [+] vagy [-] gombokat nyomva tartja, a számok gyorsabban változnak.)
- Az alapértelmezett indítási idő 5:00 órára van előre beállítva.

Az öntözési időtartam beállítása

- Forgassa a beállítókereket az [🕒] állásba.
- Nyomja meg a [+] vagy a [-] gombot a kívánt öntözési időtartam kiválasztásához (amennyiben a [+] vagy [-] gombokat nyomva tartja, a számok gyorsabban változnak.)
- Az öntözési időt 1 perc és 360 perc között, percenként állíthatja be. (Az alapértelmezett öntözési idő 15 perc.)
- Ha az [🕒] 0-ra van beállítva, akkor a készülék nem működik.

Az öntözési gyakoriság beállítása

- Forgassa a beállítókereket az [🕒] állásba.
- Nyomja meg a [+] vagy [-] gombokat a kívánt gyakoriság kiválasztásához.
- Az öntözési gyakoriság 1 óra és 7 nap között változtatható. Az alapértelmezett öntözési gyakoriság 12 óra.

Öntözési gyakoriság-diagramm

1 HRS, 2 HRS, 4 HRS, 12 HRS, 1 DAYS, 2 DAYS, 3 DAYS, 4 DAYS, 5 DAYS, 6 DAYS, 7 DAYS



Megjegyzés: A program végrehajtása nem történik meg, ha az Ön által beállított [🕒] érték nagyobb, mint a [🕒].

- Miután elvégezte a fenti beállításokat, forgassa a beállítókereket az [ON] állásba. A program az Ön által beállított idők szerint fut le.

Esőzetési késleltetés beállítása (az öntözés átmeneti késleltetésének beállítása az esőzetés alatt)



- Forgassa a beállítókereket az [ON] állásba.
- Nyomja meg egyszer az [+] gombot, amíg a [DELAY] szavak láthatóvá nem válnak.
- Nyomja meg újra az [+] gombot a napok számának kiválasztásához, amelyekkel az öntözést késleltetni szeretné. (pl. 24, 48, 72 óra)
- Amennyiben 5 másodpercen belül nem történik új beállítás, akkor a számítógép elmenti az aktuális beállítást és a kezdőképernyőre vált (óra).
- A kijelző ekkor az óra és az esőzetési késleltetés beállítása között váltakozik (órákban).
- Forgassa a beállítókereket [OFF] vagy [ON] állásba, vagy állítsa az esőzetési késleltetést [0]-ra, amennyiben az esőzetési késleltetés funkciót ki szeretné kapcsolni.

Esőzetés késleltetési idő diagramm

0 HRS, 24 HRS, 48 HRS, 72 HRS

- : A kézi öntözési üzemmód bekapcsolásához nyomja meg ezt a gombot.

Hasznos tanácsok

- Az LCD-kijelző a következő öntözésig hátralévő időt mutatja. Ha a beállítókereket az **[ON]** állásból egy másik állásba fordítja, az esőztetés azonnal leáll.
- Ha a beállítókereket **[ON]** állásba állítja megnyomja a  gombot, akkor a számítógép a kézi üzemmódba vált és az öntözés azonnal elkezdődik.
- Ha kézi üzemmódban újra megnyomja a  gombot vagy a beállítókereket az **[ON]** állást kivéve egy tetszőleges állásba fordítja, akkor az öntözés azonnal leáll.
- Amennyiben az esőztetés késleltetési ideje kézi üzemmódban került beállításra, akkor a számítógép nem mutatja az esőztetés késleltetési idejét.
- Az alapértelmezett öntözési idő 0 perc, a beállítási tartomány 0 és 240 perc között van.
- **[OFF]**: Amennyiben a beállítókereket **[OFF]** állásba fordítja, a számítógép kikapcsol.
- A minimális üzemi feszültség 2,4 V. Ha az elem feszültsége 2,4 V alá esik, a kijelzőn villog az alacsony elemfeszültség szimbólum és a számítógép nem működik tovább.
- Számítógépének az időjárás hatásával szemben történő védelme érdekében győződjön meg arról, hogy a számítógép elülső oldala a programozás beállítása után a beépített burkolattal lefedésre kerül.

Tisztítás és karbantartás

Tisztítás

- A készüléket kívülről törölje meg egy kissé nedves törölvél.
- A szűrő szitáját a vízcsap csatlakozóról (10) rendszeresen tisztítsa meg egy kefével.



Megjegyzés: Mielőtt levenné a készüléket a vízcsapról, a csapot teljesen zárja el.

Tárolás

Fagyveszély esetén szerelje szét, tisztítsa meg, és óvja a fagytól tárolás alatt a készüléket és a tartozékokat.



FIGYELEM! Fennáll a készülék károsodásának veszélye! A fagy tönkreteszi a készüléket és a tartozékait, mivel ezek mindig vizet tartalmaznak!

Üzemzavarok és elhárításuk

Ha valami nem működik...



VESZÉLY! Sérülésveszély! A szakszerűtlen javítások miatt előfordulhat, hogy készüléke többé nem működik biztonságosan. Ezzel veszélyezteti önmagát és környezetét.

Kis hibák is gyakran vezethetnek üzemzavarhoz. Legtöbbször ezeket saját maga is elháríthatja. Mielőtt az áruházhoz fordulna, nézze át az alábbi táblázatot. Ezzel sok fáradságot, illetve adott esetben költségeket is megtakarít.

Hiba/üzemzavar	Ok	Elhárítás
A kijelzőn nem jelenik meg adat.	Rosszul helyezte be az elemeket? Lemerültek az elemek?	▶ <i>Az elem behelyezése – 37. old.</i>
Az öntözési ciklus a készüléken nem határozható meg.	Túl magas a kijelző hőmérséklete?	Lehűlés után a kijelző bekapcsol.
	A nap/óra rosszul van beállítva?	Allítsa be újra a napot és az órát.
Nincs elvégezve az öntözési ciklus.	A programozás nincs befejezve?	A készüléket programozza be újra.
	A nap/óra rosszul van beállítva?	Allítsa be újra a napot és az órát.
	Ki van kapcsolva a program?	Allítsa a programot [ON] állásba.
Rövid idő után az elem újra lemerült.	Lemerültek az elemek?	▶ <i>Az elem behelyezése – 37. old.</i>
Túl alacsony a víznyomás.	Eldugult a szűrő?	Tisztítsa meg a szűrőszitát.
	A csapot csak részben nyitotta meg?	Teljesen nyissa meg a csapot.
	Elhajlott vagy megsérült a tömlő?	Ellenőrizze a tömlőt.
	Túl sok készülékre oszlik a vízellátás?	Csökkentse a készülékek számát.

Ha a hibát nem tudja maga elhárítani, forduljon közvetlenül az áruházhoz. Tartsa szem előtt, hogy a szakszerűtlen javítások miatt a szavatossági kötelezettség elvész, és Önnek adott esetben további költségeket okozhat.

Selejtezés

A készülék selejtezése

Az áthúzott kuka szimbólum jelentése a következő: Az elemeket és akkukat, az elektromos és elektronikus készülékeket nem szabad a háztartási hulladékok közé tenni. Ezek a környezetre és egészségre káros anyagokat tartalmazhatnak.



A felhasználó köteles a régi elektromos készülékeket, a készülék használt elemeit és akkumulátorait a háztartási hulladékoktól különválasztva a hivatalos gyűjtőhelyen keresztül ártalmatlanítani a szakszerű

további feldolgozás biztosításához. A leadás a jogszabályi előírásoknak megfelelően díjmentesen végezhető, pl. településhulladék-ártalmatlanító társaságon vagy kereskedőn keresztül.

Az olyan elemeket, akkumulátorokat és lámpákat, amelyek nincsenek fixen beépítve a régi elektromos készülékbe és roncsolásmentesen eltávolíthatók belőle, ártalmatlanítás előtt ki kell venni és külön kell ártalmatlanítani. Az összes rendszer lítium elemeit és akkucsomagjait csak lemerült állapotban szabad leadni a visszavételi helyen. Az elemeket a pólusok leragasztásával kell védeni a rövidzárlat ellen.



Minden végfelhasználó saját maga felel az ártalmatlanítandó készüléken lévő személyes adatainak törlesztéséért.

A csomagolás selejtezése

A csomagolás anyaga karton és megfelelően jelölt műanyag, ami újra hasznosítható.



– Ezeket juttassa el az újrahasznosításba.

Műszaki adatok

Cikkszám	309584
Csatlakozómenet	
• a vízcsaphoz	26,5 mm (G ¾")
• a kerti tömlőhöz	33,3 mm (G 1")
Megengedett üzemeleési nyomástartomány	0,5–8 bar
Megengedett hőmérséklet-tartomány	5–70 °C
Max. vízhőmérséklet	35 °C
Elem (nincs a szállított alkatrészek között)	2×, LR6, AA, 1,5 V
Áram készenléti állapotban	≤100 µA
Védettség	IPX6

Tartozékok

Kiegészítő felszerelés viszonteladóknál elérhető.

Kazalo

Prije nego što počnete... 40
Za Vašu sigurnost 40
Pregled Vašeg uređaja 41
Stavljanje u pogon 41
Programiranje 41
Korisni savjeti 41
Održavanje i čišćenje 42
Smetnje i pomoć 42
Odlaganje na otpad 42
Tehnički podaci 43
Prava na žalbu 61

Prije nego što počnete...

Namjenska upotreba

Uređaj je isključivo namijenjen za korištenje u vanjskom području za upravljanje prskalicama i sustavima navodnjavanja. Uređaj se može koristiti za automatsko navodnjavanje a vrijeme odmora.

Uređaj nije koncipiran za komercijalnu upotrebu. Opšte prihvaćeni propisi o sprječavanju nesreća i priložena sigurnosna uputstva moraju se poštovati.

Obavljati samo djelatnosti koje su opisane u ovom uputstvu za upotrebu. Svaka druga primjena je zlouporaba. Proizvođač nije odgovoran za štete nastale po tom osnovu.

Šta znače upotrijebljeni simboli?

U uputstvu za upotrebu su upozorenja na opasnost i ostale upute jasno označene. Koriste se sljedeći simboli:



OPASNOST! Neposredna opasnost po život i opasnost od povreda! Neposredna opasna situacija koja za posljedicu može imati smrt ili teške povrede.



UPOZORENJE! Vjerovatna opasnost po život i opasnost od povreda! Opšta opasna situacija koja za posljedicu može imati smrt ili teške povrede.



OPREZ! Eventualna opasnost od povreda! Opasna situacija koja za posljedicu može imati povrede.



PAŽNJA! Opasnost od oštećenja uređaja! Situacija koja za posljedicu može imati materijalne štete.



Uputa: Informacije koje se daju radi boljeg razumijevanja procesa.

Za Vašu sigurnost

Opšta sigurnosna uputstva

- Za sigurno rukovanje uređajem korisnik mora pročitati i razumjeti ovo uputstvo za upotrebu prije prvog korištenja uređaja.
- Obratite pažnju na sva sigurnosna uputstva! Ako ne poštujete sigurnosna uputstva, sebe i druga lica dovodite u opasnost.
- Sačuvajte sva uputstva za upotrebu i sigurnosna uputstva radi buduće upotrebe.
- Ako prodate ili poklonite uređaj, obavezno dajte i uputstvo za upotrebu.

- Uređaj se smije koristiti samo onda, ako je u ispravnom stanju. Ako je uređaj ili neki njegov dio oštećen, mora se staviti van pogona i propisno odložiti.
- Uređaj ne upotrebljavajte u prostorijama u kojima može doći do eksplozije ili u blizini zapaljivih tečnosti ili gasova!
- Isključen uređaj uvijek osigurajte protiv slučajnog uključivanja.
- Nemojte koristiti uređaje, na kojima prekidač za uključivanje – isključivanje ne funkcioniše ispravno.
- Udaljite djecu od uređaja! Uređaj odložite tako da bude siguran od djece i neovlaštenih lica.
- Ne preopterećujte uređaj. Uređaj upotrebljavajte samo za svrhe za koje je i namijenjen.
- Uvijek radite sa oprezom i u dobrom raspoloženju: Umor, bolest, konzum alkohola, utjecaj lijekova i droga su neodgovorni, pošto više niste u stanju uređaj sigurno koristiti.
- Ovaj uređaj nije namijenjen za upotrebu od strane osoba (uključujući djecu) s ograničenim fizičkim, senzoričkim ili duševnim sposobnostima ili nedostatkom iskustva i/ili znanja, njih mora nadgledati osoba koja je nadležna za njihovu sigurnost ili im mora dati instrukcije o tome kako se koristi uređaj.
- Proverite, da se djeca ne igraju s uređajem.
- Uvijek slijediti važeće nacionalne i internacionalne sigurnosne propise, propise o sigurnosti i radu.

Rukovanje uređajima koji rade na baterije

- Koristite samo baterije koje je odobrio proizvođač.
- Opasnost od požara! Nikad ne punite baterije.
- Kad se baterije ne koriste, držite ih dalje od metalnih predmeta koji bi mogli prouzrokovati kratki spoj. Postoji opasnost od povreda i opasnost od požara.
- U slučaju pogrešne upotrebe tečnosti iz baterije može iscuriti. Tečnost baterije može dovesti do iritacije kože i opekotina. Obavezno izbjegavajte kontakt! Ako dođe do slučajnog kontakta, dobro isperite vodom. U slučaju kontakta s očima dodatno odmah potražite pomoć ljekara.

Sigurnosne upute specifične za uređaj

- Nemojte koristiti baterije (akumulatore) koji se mogu ponovno puniti.
- Uređaj samo montirajte okomito sa slijepom maticom prema gore kako biste spriječili prodiranje vode u pretinac za baterije.
- Dozvoljena maksimalna temperatura vode koja protiče ne smije se prekoračiti (► *Tehnički podaci – str. 43*).
- Koristite samo čistu slatku vodu.
- Uređaj se smije koristiti samo u odobrenom području pritiska (► *Tehnički podaci – str. 43*).
- Izbjegavajte opterećenje vučom. Nemojte potezati za priključeno crijevo.
- Simboli koji se nalaze na uređaju ne smiju se uklanjati. Upute na uređaju koje više nisu čitljive potrebno je odmah zamijeniti.



Prije stavljanja uređaja u pogon pročitajte i slijedite Priručnik za uporabu.

Pregled Vašeg uređaja



Uputa: Stvarni izgled vašeg uređaja može da se razlikuje od slika.

► Str. 3, sl. 1

1. EZGrip-okretna spojnica
2. LCD-prikaz
3. Prikaz položaja
4. Tipka za ručno uključivanje/isključivanje
5. Pretinac za baterije
6. Kotačić za podešavanje
7. [L/R]-tipka
8. [+]/[-] tipke
9. Priključak senzora
10. Ulaz
11. Izlaz
12. Zaklopka

Opseg isporuke

- Uputa za upotrebu
- Kompjuter za navodnjavanje
- Utični spoj za vrtno crijevo

Stavljanje u pogon

Umetnuti baterije

- Izvucite pretinac za baterije na poledini uređaja.
- Umetnite baterije. **Pazite na ispravan polaritet.**
- Pretinac za baterije ponovno umetnite. **Obratite pozornost na pravilan položaj zaptivača.**

Priključak



Uputa: Preporučamo Vam, da uređaj programirate prije priključivanja na slavinu za vodu.

- Zavrnite slavinu za vodu.
- Slijepu maticu (10) rukom zavrnite na slavinu za vodu. **Ne koristite klijesta.**
- Zavrnite slavinu za vodu.

Programiranje

- Okrenite toččić na za uređaj naznačene položaje.
- Pritisnite tipku [L/R], za prebacivanje između lijevog i desnog izlaza za sve programe.
- Lijevi i desni izlaz mogu istovremeno funkcionisati (protok vode se smanjuje, kada se obje strane koriste istovremeno)



Uputa: Toččić za podešavanje treba se nalaziti u položaju [ON], da bi tajmer funkcionisao (programirani režim ili ručni režim).

Podešavanje sata

- Okrenite toččić za podešavanje u položaj [🕒].
- Sat radi u 24-satnom režimu. Pritisnite tipku [+] ili tipku [-], za odabir ispravnog vremena (Kada tipke [+] ili [-] držite pritisnutim, brojevi se brže mijenjaju.)



Uputa: Kada se umetnu nove baterije, standardno vrijeme je unaprijed podešeno na 12:00 sati.

Podešavanje početnog vremena

- Okrenite toččić za podešavanje na [🕒].

- Pritisnite tipku [+] ili tipku [-], za odabir početnog vremena (Kada tipke [+] ili [-] držite pritisnutim, brojevi se brže mijenjaju.)
- Standardno početno vrijeme je unaprijed podešeno na 5:00 sati.

Podešavanje vremena trajanja navodnjavanja

- Okrenite toččić za podešavanje na [🕒].
- Pritisnite tipke [+] ili, za odabir željenog vremena navodnjavanja (Kada tipke [+] ili [-] držite pritisnutim, brojevi se brže mijenjaju.)
- Vremenski period navodnjavanja može se postaviti između 1 minute i 360 minuta svake minute. (Standardno vrijeme navodnjavanja iznosi 15 minuta.)
- Kada je [🕒] postavljeno na 0, uređaj ne radi.

Podešavanje frekvencije navodnjavanja

- Okrenite toččić za podešavanje na [🕒].
- Pritisnite tipke [+] ili [-], za odabir željene frekvencije.
- Područje frekvencije navodnjavanja leži između 1 sata i 7 dana. Standardna frekvencija navodnjavanja iznosi 12 sati.

Dijagram učestalosti navodnjavanja

1 HRS, 2 HRS, 4 HRS, 12 HRS, 1 DAYS, 2 DAYS, 3 DAYS, 4 DAYS, 5 DAYS, 6 DAYS, 7 DAYS



Uputa: Program se neće izvršiti, ako je vrijednost koju ste postavili [🕒] veća od [🕒].

- Nakon izvršenja svih gore navedenih podešavanja, okrenite toččić za podešavanje na [ON]/uključeno. Program se izvodi u skladu sa vremenom kojeg ste podesili.

Podešavanje kašnjenja prskanja (postavljeno za vrijeme prskanja da biste privremeno odložili navodnjavanje)

- Okrenite teččić za podešavanje na [ON]/uključeno.
- Pritisnite jedanput tipku [+], sve dok se ne vidi riječ [DELAY]/odlaganje.
- Pritisnite tipku [+] ponovo, da biste izabrali broj dana za odlaganje navodnjavanja. (npr. 24, 48, 72 sati)
- Ako se daljnja podešavanja ne izvrše u roku od 5 sekundi, računar će sačuvati trenutno podešavanje i prebaciti se na početni ekran (sat).
- Display će se izmjenjivati između sata i vremena kašnjenja prskanja (u satima).
- Okrenite toččić za podešavanje na [OFF]/isključeno ili [ON]/uključeno, ili postavite vrijeme kašnjenja prskanja na [0], kada želite isključiti funkciju kašnjenja prskanja.



Dijagram vremena kašnejnja prskanja

0 HRS, 24 HRS, 48 HRS, 72 HRS

- [🕒]: Pritisnite ovu tipku da biste aktivirali režim ručnog navodnjavanja.

Korisni savjeti

- LCD-displej prikazuje vrijeme odbrojanja do sljedećeg navodnjavanja. Ako toččić za navodnjavanje od [ON]/uključeno okrenete u drugi položaj, navodnjavanje će se odmah zaustaviti.

- Ako točkić za podešavanje postavite na **[ON]/uključeno** i pritisnete tipku , računar ulazi u ručni režim i navodnjavanje počinje odmah.
- Ako ponovo pritisnete tipku u ručnom režimu  ili okrenete točkić za podešavanje u bilo koji položaj osim **[ON]/uključeno**, navodnjavanje će se odmah zaustaviti.
- Ako je vrijeme kašnjenja prskanja podešeno u ručnom načinu rada, računalo neće prikazati vrijeme kašnjenja prskanja.
- Standardno podešeno ručno vreme navodnjavanja je 0 minuta, područje podešavanja je 0 do 240 minuta.
- **[OFF]/isključeno**: ako postavite točkić za podešavanje na **[OFF]/isključeno**, računar će se isključiti.
- Minimalni radni napon iznosi 2,4 V. Ako je napon baterije manji od 2,4 V, na displeju trepće ikona za nizak status baterije i računar prestaje da radi.
- Da biste zaštitili računar od vremenskih uticaja, provjerite da li je prednji dio računara prekriven ugrađenim poklopcem nakon podešavanja programiranja.

Održavanje i čišćenje

Čišćenje

- Uređaj izvana obrišite lagano navlaženom krpom.

- Sito filtra u priključku slavine za vodu (10) redovno očistite četkom.



Uputa: Prije skidanja uređaja sa slavine za vodu, istu potpuno zatvorite.

Čuvanje

Kod opasnosti od mraza se uređaj i pribor moraju demontirati, očistiti i pohraniti na način siguran od mraza.



PAZnja! Opasnost od oštećenja na uređaju! Mraz uništava uređaj i pribor, pošto u njemu uvijek ima vode!

Smetnje i pomoć

Ako nešto ne funkcioniра...



OPASNOST! Opasnost od ozljeda! Nestručno provedeni popravci dovode do toga, da Vaš uređaj više ne funkcioniра sigurno. Time ugrožavate sebe i svoju okolinu.

Često su to samo male greške koje dovode do smetnje. Većinom ih sami lahko možete otkloniti. Molimo prvo pogledajte sljedeću tabelu prije nego što se obratite trgovcu. Tako ćete uštedjeti mnogo truda i eventualno i troškova.

Greške/smetnja	Uzrok	Pomoć
Displej ne prikazuje nikakve informacije.	Baterija nije ispravno umetnuta?	► <i>Umetnuti baterije – str. 41</i>
	Baterija slaba?	
	Temperatura na displeju previsoka?	Prikaz se prikazuje nakon hlađenja.
Ciklus navodnjavanja na uređaju se ne može utvrditi.	Dan/vrijeme pogrešno podešeno?	Ponovno unesite dan i vrijeme
	Programiranje nepotpuno?	Ponovno programirajte uređaj.
	Dan/vrijeme pogrešno podešeno?	Ponovno unesite dan i vrijeme
Ciklus navodnjavanja se ne izvodi.	Program isključen?	Program podesite na [ON] .
	Baterija je nakon kratkog vremena već prazna.	► <i>Umetnuti baterije – str. 41</i>
Pritisak vode prenizak.	Filtar začepljen?	Očistite sito filtra
	Slavina je samo djelomično otvorena?	Slavinu potpunu otvorite.
	Crijevo se savilo ili oštetilo?	Pregledajte crijevo.
	Voda se dijeli na previše uređaja?	Smanjite broj uređaja.

Ako ne možete sami popraviti grešku, molimo da se direktno obratite trgovcu. Molimo da vodite računa i o tome da neprimjerene popravke poništavaju garanciju i da vam uzrokuju dodatne troškove.

Odlaganje na otpad

Odlaganje uređaja na otpad

Simbol precrtane kante za smeće znači: baterije i akumulatori, električni i elektronski uređaji ne smiju se odlagati s kućnim otpadom. Mogu sadržavati supstance štetne za okoliš i zdravlje.



Potrošači su dužni stare električne uređaje, baterije i stare baterije od uređaja, odlagati odvojeno od kućnog otpada na službenom mjestu skupljanja kako bi se osigurala pravilna daljnja obrada. Povrat se može

izvršiti u skladu sa zakonskom regulativom npr. preko komunalnog pogona za odlaganje u otpad ili preko nekog trgovca.

Baterije, akumulatori i lampe, koje nisu čvrsto ugrađene u stare električne uređaje i mogu da se skidaju bez potrebe za uništavanjem, moraju se ukloniti prije odlaganja i odvojeno odložiti u otpad. Litijumske baterije i akumulatorska pakovanja svih sistema moraju se predati u zbirna mjesta samo u ispraznjenom stanju. Baterije moraju uvijek biti sa odlijepljenim polovima kako biste se osigurali od kratkog spoja.



Svaki je krajnji korisnik odgovoran za brisanje ličnih podataka na starim uređajima za odlaganje.

Odlaganje pakovanja na otpad

Pakovanje se sastoji od kartona i odgovarajuće označenih umjetnih materijala koji se mogu reciklirati.



- Ove materijale dajte na ponovnu preradu i upotrebu.

Tehnički podaci

Broj artikla	309584
Priključni navoj	
• za slavinu za vodu	26,5 mm (G ¾")
• za vrtno crijevo	33,3 mm (G 1")
dozv. područje pogonskog tlaka	0,5–8 bar
dozv. područje temperature	5–70 °C
Maks. temperatura vode	35 °C
Baterije (nisu sadržane u obujmu dostave)	2×, LR6, AA, 1,5 V
Struja u stanju pripravnosti	≤100 µA
Vrsta zaštite	IPX6

Pribor

Pribor možete dobiti u trgovcu.

Πίνακας περιεχομένων

Πριν ξεκινήσετε...	44
Για την ασφάλειά σας	44
Η συσκευή σας συνοπτικά	45
Θέση σε λειτουργία	45
Προγραμματισμός	45
Χρήσιμες υποδείξεις	46
Καθαρισμός και συντήρηση	46
Βλάβες και αντιμετώπιση	46
Διάθεση στα απορρίμματα	47
Τεχνικά στοιχεία	47
Εγγύηση	60

Πριν ξεκινήσετε...

Ενδεδειγμένη χρήση

Η συσκευή προορίζεται για αποκλειστική χρήση σε εξωτερικούς χώρους για τον έλεγχο ψεκαστικών νερού και συστημάτων ποτίσματος. Η συσκευή μπορεί να χρησιμοποιηθεί για το αυτόματο πότισμα κατά τη διάρκεια των διακοπών.

Η συσκευή δεν έχει σχεδιαστεί για επαγγελματική χρήση. Οι γενικά αναγνωρισμένες προδιαγραφές πρόληψης ατυχημάτων και οι εισώκλειστες υποδείξεις ασφαλείας πρέπει να λαμβάνονται υπόψη.

Να πραγματοποιείτε μόνο τις εργασίες που περιγράφονται σε αυτές τις οδηγίες χρήσης. Κάθε άλλη εφαρμογή είναι μία ανεπιτρεπτή λανθασμένη χρήση. Ο κατασκευαστής δεν ευθύνεται για τις ζημιές που τυχόν θα προκύψουν.

Τι σημαίνουν τα χρησιμοποιημένα σύμβολα;

Οι υποδείξεις κινδύνου και οι υποδείξεις επισήμαινούνται στις οδηγίες χρήσης με σαφήνεια. Χρησιμοποιούνται τα παρακάτω σύμβολα:



ΚΙΝΔΥΝΟΣ! Άμεσος κίνδυνος-θάνατος ή κίνδυνος τραυματισμού! Άμεσα επικίνδυνη κατάσταση, που θα έχει ως συνέπεια θάνατο ή σοβαρούς τραυματισμούς.



ΠΡΟΕΙΔΟΠΟΙΗΣΗ! Πιθανός κίνδυνος-θάνατος ή κίνδυνος τραυματισμού! Γενικά επικίνδυνη κατάσταση, που ενδέχεται να έχει ως συνέπεια θάνατο ή σοβαρούς τραυματισμούς.



ΠΡΟΦΥΛΑΞΗ! Πιθανός κίνδυνος τραυματισμού! Επικίνδυνη κατάσταση, που ενδέχεται να έχει ως συνέπεια τραυματισμούς.



ΠΡΟΣΟΧΗ! Κίνδυνος ζημιών στη συσκευή! Κατάσταση, που ενδέχεται να έχει ως συνέπεια υλικές ζημιές.



Υπόδειξη: Πληροφορίες που συμβάλλουν στη βαθύτερη κατανόηση των διαδικασιών.

Για την ασφάλειά σας

Γενικές υποδείξεις ασφαλείας

- Για τον ασφαλή χειρισμό αυτής της συσκευής θα πρέπει ο χρήστης της συσκευής πριν την πρώτη χρήση της να έχει διαβάσει και να έχει κατανοήσει τις παρούσες οδηγίες χρήσης.

- Προσέχετε όλες τις υποδείξεις ασφαλείας! Παραβλέποντας τις υποδείξεις ασφαλείας, θέτετε σε κίνδυνο τον εαυτό σας και τους άλλους.
- Φυλάξτε τις οδηγίες χρήσης και τις υποδείξεις ασφαλείας για μελλοντική χρήση.
- Εάν πωλήσετε ή μεταβιβάσετε τη συσκευή, μεταβιβάστε οπωσδήποτε και αυτές τις οδηγίες χρήσης.
- Η συσκευή επιτρέπεται να χρησιμοποιείται μόνο σε άψογη κατάσταση. Εάν το εργαλείο ή κάποιο τμήμα του έχει πάθει ζημιά, πρέπει να τεθεί εκτός λειτουργίας και να διατεθεί με κατάλληλο τρόπο στα απορρίμματα.
- Μη χρησιμοποιείτε τη συσκευή σε χώρους με κίνδυνο έκρηξης ή κοντά σε υγρά ή αέρια καύσιμα!
- Ασφαλίστε πάντα την απενεργοποιημένη συσκευή έναντι ακούσιας ενεργοποίησης.
- Να μη χρησιμοποιείτε συσκευές, στις οποίες ο διακόπτης ενεργοποίησης/απενεργοποίησης δε λειτουργεί σωστά.
- Κρατήστε τα παιδιά μακριά από τη συσκευή! Φυλάξτε τη συσκευή σε ασφαλές μέρος, μακριά από παιδιά και αναρμόδια άτομα.
- Αποφεύγετε την υπερφόρτωση της συσκευής. Χρησιμοποιείτε τη συσκευή μόνο για τους σκοπούς για τους οποίους προορίζεται.
- Να εργάζεστε πάντα προσεκτικά μόνο σε καλή φυσική κατάσταση: Νύστα, ασθένεια, πόση οινοπνευματωδών, χρήση φαρμάκων και ναρκωτικών αποτελούν ανευθυνότητα, αφού στις καταστάσεις αυτές δεν μπορείτε πια να χρησιμοποιείτε το μηχάνημα ασφαλώς.
- Η συσκευή αυτή δεν προορίζεται να χρησιμοποιηθεί από άτομα (συμπεριλαμβανομένων παιδιών) με περιορισμένες σωματικές, αισθητικές ή πνευματικές ικανότητες ή με έλλειψη εμπειρίας και/ή γνώσεων, εκτός εάν, αυτά επιβλέπονται από ένα υπεύθυνο για την ασφάλεια τους άτομο ή έχουν λάβει από αυτό οδηγίες, για το πώς πρέπει να χρησιμοποιούν τη συσκευή.
- Καταστήστε βέβαιο ότι δε θα παίζουν παιδιά με τη συσκευή.
- Τηρείτε πάντα τις ισχύουσες εθνικές και διεθνείς διατάξεις ασφαλείας, υγείας και εργασίας.

Χειρισμός συσκευών μπαταρίας

- Χρησιμοποιείτε αποκλειστικά εγκεκριμένες από τον κατασκευαστή μπαταρίες.
 - Κίνδυνος πυρκαγιάς! Μην φορτίζετε ποτέ τις μπαταρίες.
 - Όταν δεν τις χρησιμοποιείτε, φυλάσσετε τις μπαταρίες μακριά από μεταλλικά αντικείμενα, τα οποία θα μπορούσαν να προκαλέσουν βραχυκύκλωμα. Υφίσταται κίνδυνος τραυματισμών και πυρκαγιάς.
 - Σε περίπτωση εσφαλμένης χρήσης μπορεί να εκρυσταλλώσει υγρό από τη μπαταρία. Το υγρό της μπαταρίας μπορεί να προκαλέσει ερεθισμό της επιδερμίδας και εγκαύματα. Αποφεύγετε οπωσδήποτε την επαφή! Σε περίπτωση τυχαίας επαφής ξεπλύνετε καλά με νερό. Σε περίπτωση επαφής με τα μάτια ζητήστε αμέσως ιατρική συμβουλή.
- ### Ειδικές υποδείξεις ασφαλείας της συσκευής
- Μη χρησιμοποιείτε επαναφορτιζόμενες μπαταρίες (συσσωρευτές).

- Συναρμολογήστε τη συσκευή μόνο κάθετα με το παξιμάδι ρακόρ προς τα πάνω, για να αποτρέψετε την εισροή νερού στη θήκη μπαταριών.
- Δεν επιτρέπεται να γίνεται υπέρβαση της μέγιστης επιτρεπόμενης θερμοκρασίας του διερχόμενου νερού (► *Τεχνικά στοιχεία – σελ. 47*).
- Χρησιμοποιείτε μόνο γλυκό νερό.
- Η συσκευή επιτρέπεται να λειτουργεί μόνο στο επιτρεπόμενο εύρος πίεσης (► *Τεχνικά στοιχεία – σελ. 47*).
- Αποφύγετε τις καταπονήσεις από εφελκυσμό. Μην τραβάτε από το συνδεδεμένο εύκαμπτο σωλήνα.
- Σύμβολα που βρίσκονται επάνω στη συσκευή σας δεν επιτρέπεται να αφαιρούνται ή να καλύπτονται. Υποδείξεις επάνω στη συσκευή που δεν είναι πλέον ευαναγνώστες πρέπει να αντικαθίστανται αμέσως.



Πριν τη θέση σε λειτουργία διαβάζετε και λαμβάνετε υπόψη τις οδηγίες χρήσης.

Η συσκευή σας συνοπτικά



Υπόδειξη: Η πραγματική εικόνα της συσκευής σας μπορεί να αποκλίνει από αυτή των απεικονίσεων.

► Σελ. 3, εικ. 1

1. Περιτροφικός σύνδεσμος EZGrip
2. Ένδειξη LCD
3. Ένδειξη θέσης
4. Χειροκίνητο πλήκτρο On/Off
5. Θήκη μπαταριών
6. Τροχός ρύθμισης
7. Πλήκτρο [L/R]
8. Πλήκτρα [+]/[-]
9. Σύνδεση αισθητήρα
10. Είσοδος
11. Έξοδος
12. Καπάκι

Παραδοτέος εξοπλισμός

- Οδηγίες χρήσης
- Προγραμματιστής ποτίσματος
- Κομπωτός σύνδεσμος για εύκαμπτο λάστιχο κήπου

Θέση σε λειτουργία

Τοποθέτηση μπαταρίας

- Τραβήξτε έξω τη θήκη μπαταριών στην πίσω πλευρά της συσκευής.
- Τοποθετήστε τις μπαταρίες. **Προσέξτε για τη σωστή πολικότητα.**
- Τοποθετήστε ξανά τη θήκη μπαταριών. **Προσέξτε για τη σωστή θέση του συνδέσμου στεγανοποίησης.**

Σύνδεση



Υπόδειξη: Συνιστούμε να προγραμματίσετε τη συσκευή πριν τη σύνδεση σε μια βρύση νερού.

- Κλείστε τη βρύση του νερού.

- Βιδώστε με το χέρι το παξιμάδι ρακόρ (10) στη βρύση του νερού. **Μη χρησιμοποιείτε τσιμπίδα.**
- Ανοίξτε τη βρύση του νερού.

Προγραμματισμός

- Περιστρέψτε τον τροχό ρύθμισης στις θέσεις που αναφέρονται για τη διάταξη.
- Πατήστε το πλήκτρο [L/R], για να αλλάξετε ανάμεσα στην αριστερή και τη δεξιά έξοδο για όλα τα προγράμματα.
- Η αριστερή και η δεξιά έξοδος μπορούν να λειτουργούν ταυτόχρονα (η ροή του νερού μειώνεται, όταν χρησιμοποιούνται ταυτόχρονα και οι δύο πλευρές.)



Υπόδειξη: Ο τροχός ρύθμισης θα πρέπει να βρίσκεται στη θέση [ON] έτσι ώστε να λειτουργεί ο χρονομετρητής (προγραμματιζόμενη κατάσταση λειτουργίας ή χειροκίνητη λειτουργία).

Ρύθμιση της τρέχουσας ώρας

- Περιστρέψτε τον τροχό ρύθμισης στη θέση [0].
- Η τρέχουσα ώρα λειτουργεί σε 24ωρη βάση. Πατήστε το πλήκτρο [+], ή το πλήκτρο [-], για να επιλέξετε τη σωστή ώρα (Εάν κρατήσετε το πλήκτρο [+], ή [-] πατημένο, τα ψηφία αλλάζουν ταχύτερα.)



Υπόδειξη: Όταν τοποθετηθούν οι μπαταρίες, η τυπική τρέχουσα ώρα προρυθμίζεται στις 12:00.

Ρύθμιση της ώρας έναρξης

- Περιστρέψτε τον τροχό ρύθμισης στη θέση [0].
- Πατήστε το πλήκτρο [+], ή [-], για να επιλέξετε την επιθυμητή ώρα έναρξης (Εάν κρατήσετε το πλήκτρο [+], ή [-] πατημένο, τα ψηφία αλλάζουν ταχύτερα.)
- Η τυπική ώρα έναρξης είναι προρυθμισμένη στις 5:00.

Ρύθμιση της διάρκειας ποτίσματος

- Περιστρέψτε τον τροχό ρύθμισης στη θέση [X].
- Πατήστε το πλήκτρο [+], ή [-], για να επιλέξετε την επιθυμητή ώρα ποτίσματος (Εάν κρατήσετε το πλήκτρο [+], ή [-] πατημένο, τα ψηφία αλλάζουν ταχύτερα.)
- Το χρονικό διάστημα ποτίσματος μπορεί να προγραμματιστεί ανάμεσα σε 1 και 360 λεπτά σε βήματα του ενός λεπτού. (Η τυπική διάρκεια ποτίσματος είναι 15 λεπτά.)
- Εάν το [X] θεθεί στο 0, η συσκευή δεν λειτουργεί.

Ρύθμιση της συχνότητας ποτίσματος

- Περιστρέψτε τον τροχό ρύθμισης στη θέση [1].
- Πατήστε το πλήκτρο [+], ή [-], για να επιλέξετε την επιθυμητή συχνότητα.
- Το εύρος της συχνότητας ποτίσματος είναι από 1 ώρα έως 7 ημέρες. Η τυπική συχνότητα ποτίσματος είναι 12 ώρες.

Διάγραμμα συχνότητας ποτίσματος

1 HRS, 2 HRS, 4 HRS, 12 HRS, 1 DAYS, 2 DAYS, 3 DAYS, 4 DAYS, 5 DAYS, 6 DAYS, 7 DAYS



Υπόδειξη: Το πρόγραμμα δεν εκτελείται, εάν η τιμή [X] που ρυθμίσατε είναι μεγαλύτερη από [1].

- Αφού πραγματοποιήσετε όλες τις ρυθμίσεις που αναφέρονται παραπάνω, περιστρέψτε τον τροχό ρύθμισης στη θέση **[ON]**. Το πρόγραμμα εκτελείται σύμφωνα με τις ώρες που έχετε ρυθμίσει.

Ρύθμιση καθυστέρησης ποτίσματος με ψεκασμό (ρύθμιση κατά τη διάρκεια του ποτίσματος με ψεκασμό για την προσωρινή καθυστέρηση του ποτίσματος)



- Περιστρέψτε τον τροχό ρύθμισης στη θέση **[ON]**.
- Πατήστε μία φορά το πλήκτρο **[+]**, μέχρι να εμφανιστούν οι λέξεις **[DELAY]**.
- Πατήστε το πλήκτρο **[+]** εκ νέου, για να επιλέξετε τον αριθμό των ημερών κατά τις οποίες επιθυμείτε να καθυστερήσετε το πότισμα. (π.χ. 24, 48, 72 ώρες)
- Εάν δεν πραγματοποιηθούν άλλες ρυθμίσεις για τα επόμενα 5 δευτερόλεπτα, ο προγραμματιστής αποθηκεύει την τρέχουσα ρύθμιση και μεταβαίνει στην αρχική οθόνη (τρέχουσα ώρα).
- Η οθόνη αλλάζει τότε ανάμεσα στην τρέχουσα ώρα και την ώρα καθυστέρησης του ποτίσματος με ψεκασμό (σε ώρες).
- Περιστρέψτε τον τροχό ρύθμισης στη θέση **[OFF]** ή **[ON]**, ή θέστε την ώρα καθυστέρησης του ποτίσματος με ψεκασμό στη θέση **[0]**, εάν επιθυμείτε να απενεργοποιήσετε τη λειτουργία καθυστέρησης του ποτίσματος με ψεκασμό.

Διάγραμμα ώρας καθυστέρησης ποτίσματος με ψεκασμό

0 HRS, 24 HRS, 48 HRS, 72 HRS

- : Πατήστε αυτό το πλήκτρο, για να ενεργοποιήσετε τη χειροκίνητη λειτουργία ποτίσματος.

Χρήσιμες υποδείξεις

- Η οθόνη LCD εμφανίζει το χρόνο αντίστροφης μέτρησης μέχρι το επόμενο πότισμα. Εάν περιστρέψετε τον τροχό ρύθμισης από τη θέση **[ON]** σε μια άλλη θέση, το πότισμα σταματάει αμέσως.
- Εάν θέσετε τον τροχό ρύθμισης στη θέση **[ON]** και πατήσετε το πλήκτρο , ο προγραμματιστής μεταβαίνει στη χειροκίνητη λειτουργία και το πότισμα ξεκινάει αμέσως.
- Εάν πατήσετε εκ νέου το πλήκτρο  στη χειροκίνητη λειτουργία ή περιστρέψετε τον τροχό ρύθμισης σε μια οποιαδήποτε θέση εκτός από τη θέση **[ON]**, το πότισμα σταματάει αμέσως.
- Εάν ο χρόνος καθυστέρησης ποτίσματος με ψεκασμό είχε ρυθμιστεί στη χειροκίνητη λειτουργία, ο προγραμματιστής δεν εμφανίζει το χρόνο καθυστέρησης του ποτίσματος με ψεκασμό.

- Ο τυπικός χειροκίνητος χρόνος ποτίσματος είναι 0 λεπτά, το εύρος ρύθμισης είναι από 0 έως 240 λεπτά.
- **[OFF]**: Εάν θέσετε τον τροχό ρύθμισης στη θέση **[OFF]**, ο προγραμματιστής απενεργοποιείται.
- Η ελάχιστη τάση λειτουργίας είναι 2,4 V. Εάν η τάση λειτουργίας είναι μικρότερη από 2,4 V, αναβοσβήνει στην οθόνη το σύμβολο χαμηλής στάθμης μπαταρίας και ο προγραμματιστής δεν λειτουργεί πλέον.
- Για να προστατέψετε τον προγραμματιστή σας από τις καιρικές συνθήκες, βεβαιωθείτε ότι καλύψατε την μπροστινή πλευρά του προγραμματιστή με το ενσωματωμένο κάλυμμα μετά τη ρύθμιση του προγραμματισμού.

Καθαρισμός και συντήρηση

Καθαρισμός

- Σκουπίστε εξωτερικά τη συσκευή με ένα ελαφρώς νοτισμένο πανί.
- Καθαρίστε τακτικά το κόσκινο φίλτρου στη σύνδεση της βρύσης νερού (10) με μια βούρτσα.



Υπόδειξη: Πριν αφαιρέσετε τη συσκευή από τη βρύση νερού, κλείστε τη βρύση πλήρως.

Αποθήκευση

Σε περίπτωση κινδύνου παγετού αποσυναρμολογήστε τη συσκευή και τα εξαρτήματα, καθαρίστε τα και αποθηκεύστε τα προστατευμένα από τον παγετό.



ΠΡΟΣΟΧΗ! Κίνδυνος πρόκλησης ζημιών στη συσκευή! Ο παγετός καταστρέφει τη συσκευή και τα εξαρτήματα, διότι αυτά περιέχουν πάντα νερό!

Βλάβες και αντιμετώπιση

Εάν κάτι δε λειτουργεί...



ΚΙΝΔΥΝΟΣ! Κίνδυνος τραυματισμού! Εσφαλμένες επισκευές μπορούν να υποβαθμίσουν την ασφαλή λειτουργία της συσκευής. Κατ' αυτόν τον τρόπο θέτετε σε κίνδυνο τον εαυτό σας και το περιβάλλον σας.

Συχνά πρόκειται μόνο για μικρά σφάλματα, που προκαλούν βλάβη. Συνήθως μπορείτε να τα διορθώσετε εύκολα μόνοι σας. Συμβουλευτείτε πρώτα τον ακόλουθο πίνακα, πριν απευθυνθείτε στον εμπορικό αντιπρόσωπο. Έτσι εξοικονομείτε πολύ κόπο και ενδεχομένως έξοδα.

Σφάλμα/Βλάβη	Αιτία	Αντιμετώπιση
Η οθόνη δεν δείχνει καμία πληροφορία.	Η μπαταρία δεν είναι τοποθετημένη σωστά; Η μπαταρία είναι αδύναμη; Η θερμοκρασία στην οθόνη είναι πολύ υψηλή;	► <i>Τοποθέτηση μπαταρίας</i> – σελ. 45 Εμφανίζεται μια ένδειξη μετά την ψύξη.
Ο κύκλος ποτίσματος δεν μπορεί να καθοριστεί στη συσκευή.	Η ρύθμιση της ημέρας/ώρας είναι λάθος;	Εισάγετε εκ νέου την ημέρα και την ώρα.
Ο κύκλος ποτίσματος δεν εκτελείται.	Ο προγραμματισμός δεν είναι πλήρης; Η ρύθμιση της ημέρας/ώρας είναι λάθος;	Προγραμματίστε εκ νέου τη συσκευή. Εισάγετε εκ νέου την ημέρα και την ώρα.

Σφάλμα/Βλάβη	Αιτία	Αντιμετώπιση
Η μπαταρία είναι ήδη άδεια μετά από κάποια ώρα.	Το πρόγραμμα είναι απενεργοποιημένο;	Θέστε το πρόγραμμα στη θέση [ON].
Η πίεση του νερού είναι πολύ χαμηλή.	Η μπαταρία είναι αδύναμη;	► Τοποθέτηση μπαταρίας – σελ. 45
	Το φίλτρο είναι βουλωμένο;	Καθαρίστε το κόσκινο του φίλτρου
	Η βρύση είναι ανοιχτή μόνο τη στιγμή;	Ανοίξτε τη βρύση πλήρως.
	Ο εύκαμπτος σωλήνας είναι τσακισμένος ή έχει υποστεί ζημιά;	Ελέγξτε τον ελαστικό σωλήνα.
	Γίνεται διανομή νερού σε υπερβολικά πολλές συσκευές;	Μειώστε το πλήθος των συσκευών.

Εάν δεν μπορείτε να διορθώσετε μόνοι σας το σφάλμα, απευθυνθείτε απευθείας στον εμπορικό αντιπρόσωπο. Λάβετε υπόψη ότι οι εσφαλμένες επισκευές έχουν ως αποτέλεσμα την ακύρωση κάθε αξίωσης εγγύησης και ενδεχομένως πρόσθετα έξοδα.

Διάθεση στα απορρίμματα

Διάθεση συσκευής στα απορρίμματα

Το σύμβολο του διαγραμμένου κάδου απορριμμάτων σημαίνει ότι: Οι μπαταρίες και οι συσσωρευτές, οι ηλεκτρικές και ηλεκτρονικές συσκευές δεν επιτρέπεται να απορρίπτονται στα οικιακά απορρίμματα. Μπορεί να περιλαμβάνουν επικίνδυνες για το περιβάλλον και την υγεία ουσίες.



Οι καταναλωτές είναι υποχρεωμένοι να απορρίπτουν τις παλιές ηλεκτρικές συσκευές, τις μπαταρίες συσκευών και τους συσσωρευτές ξεχωριστά από τα οικιακά απορρίμματα σε ένα επίσημο σημείο συλλογής, για να διασφαλίζεται η κατάλληλη περαιτέρω επεξεργασία. Η επιστροφή μπορεί να γίνει σύμφωνα με τη νομοθεσία δωρεάν π.χ. μέσω μιας δημοτικής επιχείρησης ανακύκλωσης ή μέσω του καταστήματος αγοράς.

Οι μπαταρίες, οι συσσωρευτές και οι λυχνίες που δεν είναι μόνιμα εγκατεστημένες σε παλιές ηλεκτρικές συσκευές και μπορούν να αφαιρεθούν χωρίς καταστροφή της συσκευής, πρέπει να αφαιρούνται πριν από την απόρριψη και να απορρίπτονται ξεχωριστά. Οι μπαταρίες λιθίου και τα πακέτα συσσωρευτών όλων των συστημάτων πρέπει να παρααίρει πρέπει να προστατεύονται από βραχυκυκλώματα, αποσυνδέοντάς τες πάντα από τους πόλους.



Κάθε τελικός χρήστης είναι ο ίδιος υπεύθυνος για τη διαγραφή προσωπικών δεδομένων στις παλιές συσκευές που προορίζονται για απόρριψη.

Διάθεση συσκευασίας στα απορρίμματα

Η συσκευασία αποτελείται από χαρτόνι και μεμβράνες με σήμανση, δηλαδή με υλικά που μπορούν να ανακυκλωθούν.



- Διαθέστε αυτά τα υλικά για ανακύκλωση.

Τεχνικά στοιχεία

Αριθμός προϊόντος	309584
Σπείρωμα σύνδεσης	
• για βρύση νερού	26,5 mm (G ¾")
• για εύκαμπτο λάστιχο κήπου	33,3 mm (G 1")

Αριθμός προϊόντος	309584
Επιτρ. εύρος πίεσης λειτουργίας	0,5–8 bar
Επιτρ. εύρος θερμοκρασίας	5–70 °C
Μέγ. θερμοκρασία νερού	35 °C
Μπαταρία (δεν περιλαμβάνεται στον παραδοτέο εξοπλισμό)	2x, LR6, AA, 1,5 V
Ρεύμα σε κατάσταση ετοιμότητας	≤100 mA
Τύπος προστασίας	IPX6

Εξαρτήματα

Εξαρτήματα διατίθενται στον εμπορικό σας αντιπρόσωπο.

Inhoudsopgave

Voordat u begint...	48
Voor uw veiligheid	48
Uw apparaat in één oogopslag	49
Ingebruikname	49
Programmering	49
Nuttige tips	50
Reiniging en onderhoud	50
Storingen en hulp	50
Afvalverwijdering	50
Technische gegevens	51
Reclamaties	61

Voordat u begint...

Reglementair gebruik

Het apparaat is alleen bedoeld voor gebruik buitenshuis voor de regeling van sproeiers en bewateringssystemen. Het apparaat kan worden gebruikt voor automatische bewatering terwijl u op vakantie bent.

Het apparaat is uitsluitend voor particulier gebruik bestemd. De algemeen erkende ongevallenpreventievoorschriften en bijgevoegde veiligheidsinstructies moeten in acht genomen worden.

Voer alleen werkzaamheden uit, die in deze gebruiksaanwijzing beschreven zijn. Elk ander gebruik is niet toegestaan foutief gebruik. De fabrikant is niet aansprakelijk voor schade die als gevolg hiervan ontstaat.

Wat betekenen de gebruikte symbolen?

In de gebruiksaanwijzing worden de gevaarsaanwijzingen en aanwijzingen duidelijk aangegeven. Onderstaande symbolen worden gebruikt:



GEVAAR! Direct levensgevaar of risico op letsel! Direct gevaarlijke situatie die dodelijk of ernstig lichamelijk letsel tot gevolg zal hebben.



WAARSCHUWING! Waarschijnlijk levensgevaar of risico op letsel! Algemeen gevaarlijke situatie die dodelijk of ernstig lichamelijk letsel tot gevolg zal hebben.



VOORZICHTIG! Eventueel risico op letsel! Gevaarlijke situatie die letsel tot gevolg kan hebben.



LET OP! Risico op schade aan het apparaat! Situatie die schade aan voorwerpen tot gevolg kan hebben.



Aanwijzing: Informatie, die voor een beter begrip van de processen wordt gegeven.

Voor uw veiligheid

Algemene veiligheidsaanwijzingen

- Voor een veilige omgang met dit apparaat moet de gebruiker van dit apparaat deze gebruiksaanwijzing voor het eerste gebruik gelezen en begrepen hebben.
- Neem altijd alle veiligheidsaanwijzingen in acht! Wanneer u de veiligheidsaanwijzingen niet in acht neemt, brengt u uzelf en anderen in gevaar.

- De gebruiksaanwijzing altijd onder handbereik bewaren.
- Wanneer u het apparaat doorverkoopt of weggeeft, moet u deze gebruiksaanwijzing absoluut meegeven.
- Het apparaat mag alleen dan worden gebruikt, wanneer dit perfect in orde is. Als het apparaat of een deel ervan defect is, moet het buiten gebruik genomen en volgens de voorschriften verwijderd worden.
- Gebruik het apparaat niet in explosiegevaarlijke ruimtes of in de buurt van brandbare vloeistoffen of gassen!
- Het uitgeschakelde apparaat altijd tegen onbedoeld opnieuw inschakelen beveiligen.
- Gebruik geen apparaten waarbij de aan-uitschakelaar niet perfect werkt.
- Houd kinderen uit de buurt van het apparaat! Bewaar het apparaat buiten het bereik van kinderen en onbevoegden.
- Overbelast het apparaat niet. Gebruik het apparaat uitsluitend voor doeleinden, waarvoor het bedoeld is.
- Altijd voorzichtig en uitsluitend in goede conditie werken: bij vermoeidheid, ziekte, gebruik van alcohol, medicijnen en drugs kunt u het apparaat niet meer veilig gebruiken.
- Dit toestel mag niet worden gebruikt door personen (inclusief kinderen) met gereduceerde fysieke, sensorische en geestelijke vaardigheden, of gebrek aan ervaring en kennis, hetzij, dat zij samen onder toezicht van een voor hun veiligheid verantwoordelijke persoon het toestel gebruiken.
- Zorg ervoor, dat kinderen niet met het toestel spelen.
- Neem altijd de geldige nationale en internationale veiligheids-, gezondheids- en arbeidsvoorschriften in acht.

Omgang met door batterijen gevoede apparaten

- Uitsluitend de door de fabrikant aangegeven batterijen gebruiken.
- Brandgevaar! Batterijen nooit opladen.
- Batterijen uit de buurt van metalen voorwerpen houden, die kortsluiting kunnen veroorzaken wanneer de batterijen niet worden gebruikt. Er bestaat letsel- en brandgevaar.
- Bij verkeerd gebruik kan vloeistof uit de batterijen lekken. Batterijvloeistof kan tot huidirritaties en brandwonden leiden. Contact zondermeer voorkomen! Bij toevallig contact grondig met water afspoelen. Bij contact met de ogen bovendien onmiddellijk geneeskundige hulp zoeken.

Apparaatspecifieke veiligheidsaanwijzingen

- Gebruik geen oplaadbare batterijen (accu's).
- Bevestig het apparaat alleen verticaal met de wartelmoer naar boven gericht om te voorkomen dat er water in het batterijvak komt.
- De toegestane maximumtemperatuur van het doorstromende water mag niet worden overschreden (► *Technische gegevens* – p. 51).
- Gebruik alleen schoon zoet water.

- Het apparaat mag alleen binnen het toegestane drukbereik worden gebruikt (► *Technische gegevens* – p. 51).
- Voorkom trekbelastingen. Trek niet aan de aangesloten slang.
- Symbolen die zich op uw apparaat bevinden, mogen niet worden verwijderd of afgedekt. Onleesbaar geworden aanwijzingen op het apparaat moeten onmiddellijk worden vervangen.



Lees voorafgaand aan de ingebruikname de gebruiksaanwijzing en neem deze in acht.

Uw apparaat in één oogopslag



Aanwijzing: Hoe uw apparaat er daadwerkelijk uitziet, kan van de afbeeldingen afwijken.

► P. 3, afb. 1

1. EZGrip-draaikoppeling
2. LCD-scherm
3. Standindicator
4. Handbediende aan/uittoets
5. Batterijvak
6. Instelwiel
7. [L/R]-toets
8. [+]/[-]-toetsen
9. Sensoraansluiting
10. Inlaat
11. Uitlaat
12. Klep

Leveringsomvang

- Gebruiksaanwijzing
- Bewateringscomputer
- Steekkoppeling voor tuinslang

Ingebruikname

Batterij plaatsen

- Verwijder het batterijvak aan de achterkant van het apparaat.
- Plaats de batterijen. **Let op de juiste polariteit.**
- Plaats het batterijvak weer terug. **Let op juiste positie van de afdichting.**

Aansluiting



Aanwijzing: Wij adviseren om het apparaat eerst te programmeren voordat u het op een waterkraan aansluit.

- Waterkraan dichtdraaien.
- Wartelmoer (10) met de hand op de waterkraan schroeven. **Gebruik geen tang.**
- Waterkraan opendraaien.

Programmering

- Draai het instelwiel op de voor uw inrichting aangegeven stand.
- Druk op de toets [L/R] om bij alle programma's tussen de linker- en de rechteruitgang te wisselen.
- De linker- en de rechteruitgang kunnen tegelijk functioneren (de waterstroom neemt af wanneer beide kanten tegelijk worden gebruikt.)



Aanwijzing: Het draaiwiel moet in de stand [ON] staan om de timer te laten werken (geprogrammeerde modus of handmatige modus).

De klok instellen

- Draai het instelwiel in stand [🕒].
- De klok werkt in 24-uurs-modus. Druk op de toets [+] of de toets [-] om de juiste tijd te selecteren (wanneer u de toetsen [+] of [-] ingedrukt houdt, veranderen de cijfers sneller.)



Aanwijzing: Wanneer nieuwe batterijen zijn geplaatst, is de standaardtijd op 12:00 uur ingesteld.

De starttijd instellen

- Draai het instelwiel op [🕒].
- Druk op de toets [+] of [-] om de gewenste starttijd te selecteren (wanneer u de toetsen [+] of [-] ingedrukt houdt, veranderen de cijfers sneller.)
- De standaard starttijd is ingesteld op 5:00 uur.

De bewateringsduur instellen

- Draai het instelwiel op [🕒].
- Druk op de toets [+] of [-] om de gewenste bewateringsduur te selecteren (wanneer u de toetsen [+] of [-] ingedrukt houdt, veranderen de cijfers sneller.)
- De bewateringsperiode kan per minuut worden ingesteld tussen 1 minuut en 360 minuten. (De standaard bewateringsduur bedraagt 15 minuten.)
- Wanneer [🕒] op 0 is gezet, functioneert het apparaat niet.

De bewateringsfrequentie instellen

- Draai het instelwiel op [🕒].
- Druk op de toets [+] of [-] om de gewenste frequentie te selecteren.
- De bewateringsfrequentie ligt tussen 1 uur en 7 dagen. De standaard bewateringsfrequentie bedraagt 12 uur.

Diagram bewateringsfrequentie

1 HRS, 2 HRS, 4 HRS, 12 HRS, 1 DAYS, 2 DAYS, 3 DAYS, 4 DAYS, 5 DAYS, 6 DAYS, 7 DAYS



Aanwijzing: Het programma wordt niet uitgevoerd wanneer de door u ingestelde waarde [🕒] groter is dan [🕒].

- Nadat u alle bovengenoemde instellingen hebt uitgevoerd, draait u het instelwiel op [ON]. Het programma verloopt overeenkomstig de door u ingestelde tijden.

Een beregeningsvertraging instellen (tijdens de beregening instellen om het bewateren tijdelijk te vertragen)

- Draai het instelwiel op [ON].
- Druk een keer op de toets [+], totdat het woord [DELAY] wordt weergegeven.
- Druk opnieuw op de toets [+] om het aantal dagen te selecteren waarmee u de bewatering wilt vertragen. (bijv. 24, 48, 72 uur)
- Wanneer binnen 5 seconden geen verdere instellingen worden gedaan, slaat de computer de huidige instelling op en schakelt daarna over naar het startscherm (klok).

- Het display wisselt dan tussen de klok en de beregeningsvertragingstijd (in uren).
- Draai het instelwiel op **[OFF]**, of op **[ON]** en stel de beregeningsvertragingstijd in op **[0]** wanneer u de beregeningsvertragingstijdfunctie wilt uitschakelen.

Diagram beregeningsvertragingstijd

0 HRS, 24 HRS, 48 HRS, 72 HRS

- : Druk op deze toets om de handmatige bewateringmodus te activeren.

Nuttige tips

- Het LCD-display geeft de countdown-tijd tot aan de volgende bewatering weer. Wanneer u het instelwiel van **[ON]** naar een andere stand draait, wordt de bewatering direct gestopt.
- Wanneer u het instelwiel op **[ON]** zet en de toets  indrukt, schakelt de computer naar de handmatige modus en begint de bewatering direct.
- Wanneer u in handmatige modus de toets  opnieuw indrukt of het instelwiel in een willekeurige stand behalve **[ON]** draait, wordt de bewatering direct gestopt.
- Wanneer de beregeningsvertragingstijd in handmatige modus is ingesteld, geeft de computer de beregeningsvertragingstijd niet weer.
- De standaard handmatige bewateringstijd bedraagt 0 minuten, het instelbereik is 0 tot 240 minuten.
- **[OFF]**: Wanneer u het instelwiel op **[OFF]** zet, schakelt de computer uit.
- De minimale bedrijfsspanning bedraagt 2,4 V. Wanneer de batterijspanning lager is dan 2,4 V, knippert het symbool voor lege batterij op het display en functioneert de computer niet meer.

- Bedek de voorkant van de computer na het programmeren met de ingebouwde kap om uw computer tegen het weer te beschermen.

Reiniging en onderhoud

Reiniging

- Veeg de buitenkant van het apparaat af met een enigszins vochtige doek.
- Reinig de filterzeef in de kraanaansluiting (10) regelmatig met een borstel.



Aanwijzing: Voordat u het apparaat loskoppelt van de kraan, moet u de kraan volledig sluiten.

Opslag

Bij vorstgevaar het apparaat en toebehoren demonteren, reinigen en tegen vorst beschermd opslaan.



LET OP! Gevaar voor schade aan het apparaat! Door vorst raken apparaat en toebehoren defect, aangezien deze altijd water bevatten!

Storingen en hulp

Als iets niet functioneert...



GEVAAR! Gevaar voor letsel! Ondeskundig uitgevoerde reparaties kunnen ertoe leiden dat uw apparaat niet meer veilig functioneert. U brengt daarmee uzelf en uw omgeving in gevaar.

Vaak zijn het maar kleine gebreken die tot een storing leiden. Meestal kunt u deze makkelijk zelf verhelpen. Kijk eerst in de volgende tabel voordat u zich tot een dealer wendt. Zo bespaart u zich veel moeite en eventueel ook kosten.

Fout/storing	Oorzaak	Oplossing
Display geeft geen informatie weer.	Batterij niet juist geplaatst?	► <i>Batterij plaatsen – p. 49</i>
	Batterij was al leeg?	
	Temperatuur van het display te hoog?	Weergave verschijnt na afkoeling.
Bewateringscyclus niet vast te leggen op het apparaat.	Dag/tijd onjuist ingesteld?	Dag en tijd opnieuw invoeren.
	Bewateringscyclus niet uitgevoerd.	Programmering niet compleet?
Batterij al na korte tijd leeg.	Dag/tijd onjuist ingesteld?	Dag en tijd opnieuw invoeren.
	Programma uitgeschakeld?	Programma op [ON] instellen.
	Batterij was al leeg?	► <i>Batterij plaatsen – p. 49</i>
Waterdruk te laag.	Filter verstopt?	Filterzeef reinigen
	Kraan slecht gedeeltelijk geopend?	Kraan helemaal opendraaien.
	Slang geknikt of beschadigd?	Slang controleren.
	Waterdistributie naar te veel apparaten?	Aantal apparaten verminderen.

Als u de fout niet zelf kunt verhelpen, neem dan rechtstreeks contact op met de leverancier. Houd er rekening mee dat door ondeskundig uitgevoerde reparaties ook de garantie komt te vervallen en er mogelijk extra kosten voor u ontstaan.

Afvalverwijdering

Afvalverwijdering van het apparaat

Het symbool van de doorgestreepte vuilnisbak betekenen: batterijen en accu's, elektrische en elektronische apparatuur mogen



niet als huishoudelijk afval worden afgevoerd. Ze kunnen stoffen bevatten die schadelijk zijn voor het milieu en de gezondheid.

Consumenten zijn verplicht om oude elektrische apparaten, afgedankte batterijen en accu's gescheiden van huishoudelijk afval op een officieel inzamelpunt af te geven om een goede verdere verwerking te waarborgen. Overeenkomstig de wettelijke voorschriften kan de inlevering gratis gebeuren, bijv. via een gemeentelijk afvalverwerkingsbedrijf of via een handelaar.

Batterijen, oplaadbare batterijen en lampen die niet vast in afgedankte elektrische apparatuur zijn ingebouwd en die kunnen worden verwijderd zonder beschadigingen, moeten vóór afvalverwijdering worden verwijderd en afzonderlijk worden afgevoerd. Lithiumbatterijen en accu-packs van alle systemen mogen uitsluitend in ontladen toestand aan de inzamelpunten worden overgedragen. De batterijen moeten altijd worden beveiligd tegen kortsluiting door de polen af te plakken.

Elke eindgebruiker is verantwoordelijk voor het verwijderen van persoonlijke gegevens op de af te voeren afgedankte apparatuur.

Afvalverwijdering van de verpakking

De verpakking bestaat uit karton en uit dienovereenkomstig gekenmerkte kunststoffen, die gerecycled kunnen worden.



- Bied deze materialen ter recycling aan.

Technische gegevens

Artikelnummer	309584
Aansluitschroefdraad	
• voor waterkraan	26,5 mm (G ¾")
• voor tuinslang	33,3 mm (G 1")
Toel. bedrijfsdruk	0,5-8 bar
Toel. temperatuurbereik	5–70 °C
Max. watertemperatuur	35 °C
Batterijen (niet meegeleverd)	2×, LR6, AA, 1,5 V
Stroomverbruik in rusttoestand	≤100 µA
Beschermingsgraad	IPX6

Toebehoren

Toebehoren zijn bij uw leverancier verkrijgbaar.

Innehållsförteckning

Innan du börjar...	52
För din egen säkerhet	52
Produkten i översikt	53
Idrifttagning	53
Programmering	53
Bra tips	53
Rengöring och underhåll	54
Störningar och hjälp	54
Bortskaffande	54
Tekniska data	54
Produktsansvar	61

Innan du börjar...

Ändamålsenlig användning

Produkten är avsedd endast för utomhusbruk för styrning av spridare och bevattningssystem. Produkten kan användas för automatisk bevattning under t.ex. semestertider.

Produkten är inte avsedd för professionellt bruk. Allmänna föreskrifter om olycksförebyggande samt bifogade säkerhetsanvisningar måste följas.

Genomför endast de arbeten som beskrivs i den här bruksanvisningen. Produkten får inte användas för några andra ändamål. Tillverkaren ansvarar inte för skador som uppstår på grund av felaktig användning.

Symbolers innebörd

Säkerhetsanvisningar och andra anvisningar är tydligt märkta i bruksanvisningen. Följande symboler används:



FARA! Omedelbar livsfara och skaderisk! En omedelbart farlig situation som leder till dödsfall eller svåra personskador.



WARNING! Sannolik livsfara och skaderisk! En allmänt farlig situation som kan leda till dödsfall eller svåra personskador.



SE UPP! Eventuell skaderisk! En farlig situation som kan leda till personskador.



OBS! Risk för apparatskador! En situation som kan leda till materiella skador.



Märk! Information som ska ge en bättre förståelse av olika processer.

För din egen säkerhet

Allmänna säkerhetsanvisningar

- För att kunna använda produkten på ett säkert sätt är det viktigt att du läser igenom och förstår den här bruksanvisningen före den första användningen.
- Beakta alla säkerhetsanvisningar! Om säkerhetsanvisningarna inte beaktas utsätter du dig själv och andra personer för fara.
- Spara alla bruks- och säkerhetsanvisningar för framtida bruk.
- Om du säljer eller ger bort produkten ska du alltid även vidarebefordra den här bruksanvisningen.

- Produkten får endast användas om den fungerar som den ska. Om produkten eller någon del av den är defekt måste enheten tas ur drift och bortskaffas korrekt.
- Produkten får inte användas i explosiva miljöer eller i närheten av brandfarliga vätskor eller gaser!
- När enheten är frånslagen ska den alltid säkras så att den inte kan slås på av misstag.
- Använd inte enheten om strömbrytaren inte fungerar korrekt.
- Produkten ska förvaras åtkomligt för barn! Förvara produkten utom räckhåll för barn eller obehöriga personer.
- Överbelasta inte produkten. Använd produkten endast för de ändamål som den är avsedd för.
- Arbeta försiktigt och endast om du befinner dig i god fysisk kondition: trötthet, sjukdom, alkoholkonsumtion eller påverkan av läkemedel och droger gör att du inte kan använda produkten på ett säkert sätt.
- Denna produkt är inte avsedd att användas av personer (i synnerhet barn) med nedsatt fysisk, sensorisk eller mental förmåga och/eller av personer som saknar kunskap om produkten, såvida de inte hålls under uppsikt av en person som ansvarar för deras säkerhet och ger instruktioner om hur produkten ska användas.
- Se till att barn inte leker med produkten.
- Beakta alltid gällande nationella och internationella säkerhets-, hälso- och arbetsföreskrifter.

Hantering av batteridrivna enheter

- Använd endast batterier som godkännts av tillverkaren.
- Brandfara! Ladda aldrig batterierna.
- När batterierna inte används ska de hållas på avstånd från metallföremål som kan orsaka kortslutning. Det finns risk för personskador och brandfara.
- Vid felaktig användning kan det läcka vätska ur batteriet. Batterivätska kan orsaka hudirritation och brännskador. Undvik kontakt med vätskan! Spola med vatten vid kontakt. Om brännska hamnar i ögonen ska du omedelbart uppsöka läkare.

Apparatspecifika säkerhetsanvisningar

- Använd inga återuppladdningsbara batterier (ackumulatörer).
- Montera produkten endast lodrätt med huvmuttern uppåt för att förhindra att vatten kommer in i batterifacket.
- Den tillåtna max. temperaturen på det genomströmmande vattnet får inte överskridas (► *Tekniska data – sid. 54*).
- Använd endast rent färskvatten.
- Produkten får användas endast inom tillåtet tryckområde (► *Tekniska data – sid. 54*).
- Undvik dragbelastning. Dra inte i den anslutna slangen.
- Symboler som befinner sig på produkten får inte avlägsnas eller täckas över. Oläslig information på produkten skall omgående bytas ut.



Läs och beakta bruksanvisningen före användning.

Produkten i översikt



Märk: Det faktiska utseendet hos produkten kan avvika från illustrationerna.

► Sid. 3, fig. 1

1. EZGrip-vridkoppling
2. LED-display
3. Lågesindikator
4. Manuell på/av-knapp
5. Batterifack
6. Inställningshjul
7. [L/R]-knapp
8. [+] / [-] knappar
9. Sensoranslutning
10. Inlopp
11. Utlopp
12. Klaff

Leveransomfattning

- Bruksanvisning
- Bevattningsdator
- Kontakt för trädgårdssläng

Idrifttagning

Lägg i batteriet

- Dra ut batterifacket på produktens baksida.
- Lägg in batterierna. **Se till att polariteten är korrekt.**
- Sätt tillbaka batterifacket. **Kontrollera tätningens position.**

Anslutning



Märk: Vi rekommenderar att man programmerar produkten före anslutning till en vattenkran.

- Stäng vattenkranen.
- Skruva på huvmuttern (10) för hand på vattenkranen. **Använd inte tång.**
- Öppna vattenkranen.

Programmering

- Vrid inställningshjulet till de positioner som anges för anordningen.
- Tryck på knappen [L/R], för att växla mellan vänster och höger utgång för alla program.
- Vänster och höger utgång kan fungera samtidigt (vattenflödet avtar om båda sidor används samtidigt.)



Märk: Inställningshjulet skall stå i position [ON] för att timern skall fungera (programmerat läge eller manuell drift).

Inställning av klockan

- Vrid inställningshjulet till position [⌚].
- Klockan arbetar i 24-timmarsläge. Tryck på knappen [+] eller [-], för att välja rätt tid (om du håller knapparna [+] eller [-] intryckta ändras siffrorna snabbare).



Märk: Om nya batterier har lagts i är standardklockslaget inställt till 12:00.

Inställning av starttiden

- Vrid inställningshjulet till [⌚].
- Tryck på knappen [+] eller [-], för att välja önskad starttid (om du håller knapparna [+] eller [-] intryckta ändras siffrorna snabbare).
- Standardstarttiden är förinställd till kl. 5:00.

Inställning av bevattningstiden

- Vrid inställningshjulet till [⌚].
- Tryck på knappen [+] eller [-], för att välja önskad bevattningstid (om du håller knapparna [+] eller [-] intryckta ändras siffrorna snabbare).
- Bevattningsperioden kan ställas in minutvis mellan 1 och 360 minuter. (Standardperioden för bevattning är 15 minuter.)
- Om [⌚] har satts till 0 fungerar inte produkten.

Inställning av bevattningsfrekvensen

- Vrid inställningshjulet till [1].
- Tryck på knapparna [+] eller [-], för att välja önskad frekvens.
- Frekvensområdet för bevattning ligger mellan 1 timme och 7 dygn. Standardfrekvensen för bevattning är 12 timmar.

Diagram, bevattningsfrekvens

1 HRS, 2 HRS, 4 HRS, 12 HRS, 1 DAYS, 2 DAYS, 3 DAYS, 4 DAYS, 5 DAYS, 6 DAYS, 7 DAYS



Märk: Programmet utförs inte om det värde du har ställt in [⌚] är större än [1].

- När du har gjort alla ovannämnda inställningar vrid du inställningshjulet till [ON]. Programmet körs enligt de tider du har ställt in.

Inställning av bevattningsfördröjning (läggs in under bevattningen för att tillfälligt fördröja den)

- Vrid inställningshjulet till [ON].
- Tryck en gång på knappen [+], tills ordet [DELAY] syns.
- Tryck igen på knappen [+] för att välja antalet dagar som du vill fördröja bevattningen med. (t.ex. 24, 48, 72 timmar)
- Om inga andra inställningar görs inom 5 sekunder lagras datorn den aktuella inställningen och växlar till startskärmen (klocka).
- Displayen växlar då mellan klockan och bevattningsfördröjningstiden (i timmar).
- Vrid inställningshjulet till [OFF] eller [ON], eller ställ bevattningsfördröjningstiden på [0], om du vill stänga av fördröjningsfunktionen.

Diagram, bevattningsfördröjningstid

0 HRS, 24 HRS, 48 HRS, 72 HRS

- [⌚]: Tryck på denna knapp för att aktivera det manuella bevattningsläget.

Bra tips

- LCD-displayen visar nedräkningstiden fram till nästa bevattning. Om du vrid inställningshjulet från [ON] till en annan position, stoppas bevattningen omedelbart.
- Om du ställer inställningshjulet på [ON] och trycker på knappen [⌚] växlar datorn över till manuellt läge och bevattningen startar omedelbart.

- Om du i manuellt läge trycker igen på knappen  eller vrider inställningshjulet till valfri position förutom **[ON]** stoppas bevattningen omedelbart.
- Om man har ställt in fördröjningstiden i manuell drift visar inte datorn denna tid.
- Standard manuell bevattningstid är 0 minuter, inställningsområdet är 0 till 240 minuter.
- **[OFF]**: Om du ställer inställningshjulet på **[OFF]** stängs datorn av.
- Den lägsta driftspänningen är 2,4 V. När batterispänningen är lägre än 2,4 V blinkar symbolen för låg batterinivå på displayen, och datorn fungerar inte längre.
- För att skydda datorn mot påverkan från väder och vind måste du kontrollera att dess framsida har täckts över med det inbyggda skyddet efter inställning av programmeringen.

Rengöring och underhåll

Rengöring

- Torka av produkten utvändigt med en lätt fuktad trasa.

- Rengör filtersilen i vattenkrananslutningen (10) regelbundet med en borste.



Märk: Stäng kranen helt innan du tar bort produkten från kranen.

Förvaring

Vid risk för frost skall produkten och tillbehören demonteras, rengöras och förvaras frostskyddat.



OBS! Risk för produktskador! Frost förstör produkt och tillbehör eftersom de alltid innehåller vatten!

Störningar och hjälp

Om något inte fungerar...



FARA! Risk för personskador! Felaktiga reparationer kan leda till att produkten inte längre arbetar säkert. Du själv och din omgivning hamnar då i fara.

Ofta är det små fel som leder till en störning. Ofta kan man åtgärda dessa på egen hand. Se först efter i tabellen nedan innan du kontaktar återförsäljaren. Då sparar man jobb och ev. kostnader.

Fel/störning	Orsak	Åtgärd
Displayen visar ingen information.	Batteriet fel isatt? Svagt batteri? Temperaturen på displayen för hög?	► <i>Lägg i batteriet – sid. 53</i> Indikering först efter avkylning.
Bevattningscykeln kan inte bestämmas i produkten.	Felaktigt inställd dag/tid?	Ange dag och klockslag igen.
Bevattningscykeln ej utförd.	Ofullständig programmering? Felaktigt inställd dag/tid? Programmet avstängt?	Programmera produkten igen. Ange dag och klockslag igen. Ställ programmet på [ON] .
Batteriet tar slut mycket snabbt.	Svagt batteri?	► <i>Lägg i batteriet – sid. 53</i>
För lågt vattentryck.	Blockerat filter? Kranen öppnad endast delvis? Slangen böjd eller skadad? Vattenfördelning till alltför många enheter?	Rengör filtersilen Öppna kranen helt. Kontrollera slangen. Minska antalet enheter.

Om du själv inte kan åtgärda ett fel ber vi dig vända dig till återförsäljaren direkt. Tänk på att garantianspråket upphör att gälla vid felaktiga reparationer och att extrakostnader ev. kan uppstå för din del.

Bortskaffande

Bortskaffa produkten

Symbolen med en överstruken soptunna betyder: Batterier och ackumulatörer, el- och elektronikapparater får inte kastas i hushålls-soporna. De kan innehålla miljö- och hälsofarliga ämnen.



Konsumenterna är skyldiga att bortskaffa uttjänta elapparater, uttjänta batterier och ackumulatörer till återvinningscentral för säkerställande av korrekt hantering. Återlämningen kan enligt lagstadgad reglering ske gratis t.ex. via en kommunal avfallsanläggning eller via en återförsäljare.

Batterier, ackumulatörer och lampor som inte är fast monterade i uttjänta elprodukter och som kan tas ur icke-förstörande måste tas ur och bortskaffas separat före bortskaff-



ning. Litiumbatterier och batteripaket för alla system ska lämnas in till återvinning endast i urladdat skick. Batterier skall alltid skyddas mot kortslutning genom att man tejpar över polerna.

Alla slutanvändare är skyldiga att själva se till att radera personuppgifter från uttjänta, skrotmässiga apparater.

Bortskaffa förpackningen

Förpackningen består av kartongpapper och plastdetaljer med motsvarande märkning, vilka alla kan återvinnas.

- Lämna de olika materialen på respektive plats i återvinningsstationen.



Tekniska data

Artikelnummer	309584
Anslutningsgånga	
• för vattenkran	26,5 mm (G ¾")
• för trädgårdsslang	33,3 mm (G 1")
Tillåtet driftstryckområde	0,5–8 bar

Artikelnummer	309584
Tillåtet temperaturområde	5–70 °C
Max. vattentemperatur	35 °C
Batteri (ingår ej i leveransen)	2×, LR6, AA, 1,5 V
Ström i beredskapsposition	≤100 µA
Kapslingstyp	IPX6

Tillbehör

Tillbehör levereras av återförsäljaren.

Sisällys

Ennen aloittamista...	56
Turvallisuuttasi varten	56
Laitteen yleiskuvasu	57
Käyttöönotto	57
Ohjelmointi	57
Hyödyllisiä ohjeita	57
Puhdistus ja huolto	58
Häiriöt ja ohjeet	58
Hävittäminen	58
Tekniset tiedot	59
Tuotevastuu	61

Ennen aloittamista...

Määräystenmukainen käyttö

Laitte on tarkoitettu ainoastaan sadettimien ja kastelu-järjestelmien ohjaukseen ulkoalueilla. Laitetta voidaan käyttää automaattiseen kasteluun loman aikana.

Laitetta ei ole tarkoitettu ammattikäyttöön. Yleiset hyväksytyt taturmanestomääräykset ja oheiset turvallisuusohjeet on huomioitava.

Suorita ainoastaan töitä, jotka on kuvattu tässä käyttöohjeessa. Kaikki muu käyttö on kiellettyä väärinkäyttöä. Valmistaja ei vastaa väärinkäytöstä aiheutuvista vaurioista.

Mitä tarkoittavat käytetyt merkit?

Vaarat ja yleiset huomautukset on merkitty näkyvästi käyttöohjeeseen. Käytössä ovat seuraavat tunnusmerkit:



VAARA! Väliön hengen- tai loukkaantumisvaara! Väliön vaaratilanne, joka johtaa kuolemaan tai vakavaan loukkaantumiseen.



VAROITUS! Todennäköinen hengen- tai loukkaantumisvaara! Yleinen vaaratilanne, joka voi johtaa kuolemaan tai vakavaan loukkaantumiseen.



VARO! Mahdollinen loukkaantumisvaara! Vaaratilanne, joka voi johtaa loukkaantumiseen.



HUOMAUTUS! Laitteaurioiden vaara! Tilanne, joka voi johtaa esinevahinkoihin.



Vihje: Tiedot, jotka annetaan toimenpiteiden parempaa ymmärtämistä varten.

Turvallisuuttasi varten

Yleiset turvallisuusohjeet

- Turvallista käyttöä varten tämän laitteen käyttäjän täytyy lukea ja ymmärtää tämän käyttöohjeen sisältämät ohjeet.
- Noudata kaikkia turvallisuusohjeita! Turvallisuusohjeiden noudattamattomuudella vaarannat itseäsi ja muita.
- Pidä käyttöohje tallessa myöhempää tarvetta varten.
- Mikäli myyt tai luovutat laitteet jollekin toiselle henkilölle, on käyttöohje luovutettava laitteen mukana.

- Laitetta saa käyttää vain sen ollessa moitteettomassa kunnossa. Jos jokin laitteen osista viallinen, täytyy laite poistaa käytöstä ja hävittää asiaankuuluvasti.
- Älä käytä laitetta räjähdysvaarallisissa tiloissa tai syttyvien nesteiden tai kaasujen lähettyvillä!
- Varmista poiskytketty laite aina tahattomalta päällekytkemiseltä.
- Älä käytä laitteita, joiden virtakytkin ei ole kunnossa.
- Pidä laite pois lasten ulottuvilta! Säilytä laitetta aina turvassa lapsilta ja asiattomilta henkilöiltä.
- Älä ylikuormita laitetta. Käytä laitetta vain sille määrättyyn tarkoitukseen.
- Työskentele laitteella aina varoen ja hyvässä kunnossa ollessa: Väsymys, sairaus, alkoholin nautinto, lääkkeiden ja huumeiden vaikutus on vastuutonta, koska et voi hallita laitetta turvallisesti.
- Tätä laitetta ei tarkoitettu henkilöille (lapset mukaan luettuina), joiden fyysiset, aistimukselliset tai henkiset kyvyt ovat rajoitettuja tai joiden kokemukset ja/tai tiedot laitteen käytöstä puuttavat, paitsi jos he ovat laitteen turvallisuudesta vastuullisen henkilön alaisina tai ovat saaneet opastusta laitteen käytöstä.
- Varmista, että lapset eivät pysty leikkimään laitteella.
- Kansallisia ja kansainvälisiä turvallisuus-, terveys- ja työturvallisuussäädöksiä on aina noudatettava.

Paristokäyttöisten laitteiden käsitteleminen

- Käytä ainoastaan valmistajan hyväksymiä paristoja.
- Tulipalovaara! Älä koskaan lataa paristoja uudelleen.
- Jos paristoja ei käytetä, pidä ne kaukana metalliesineistä, jotka voisivat aiheuttaa oikosulun. Tästä aiheutuu loukkaantumis- ja tulipalovaara.
- Väärinkäytössä paristosta voi vuotaa nestettä. Paristojen neste voi johtaa ihon ärtymiseen ja palovammoihin. Kontaktia on ehdottomasti vältettävä! Sattumanvaraisessa kontaktissa huuhtelee huolellisesti vedellä. Silmäkontaktissa käänny lisäksi välittömästi lääkäriin puoleen.

Laittekohtaiset turvallisuusohjeet

- Älä käytä uudelleen ladattavia paristoja (akkuja).
- Asenna laite vain pystysuoraan hattumutteri ylöspäin. Näin estät veden pääsyn paristolokeroon.
- Läpivirtaavan veden sallittua maksimilämpötilaa ei saa ylittää (► *Tekniset tiedot – siv. 59*).
- Käytä vain puhdasta makeaa vettä.
- Laitetta saa käyttää vain sallitulla painealueella (► *Tekniset tiedot – siv. 59*).
- Vältä vetokuormitusta. Älä vedä liitetystä letkusta.
- Laitteeseen kiinnitettyjä merkkejä ei saa poistaa eikä peittää. Laitteessa olevat lukukelvottomat ohjeet on vaihdettava välittömästi.



Lue käyttöohje ennen käyttöönottoa ja noudata sen ohjeita.

Laitteen yleiskuvaus



Vihje: Sinun laitteesi ulkonäkö voi poiketa kuvista.

► Siv. 3, kuva 1

1. EZGrip-kiertoliitos
2. LCD-näyttö
3. Asennonäyttö
4. Manuaalinen virtakytkin
5. Paristolokero
6. Säätyöpyörä
7. [L/R]-painike
8. [+] / [-] painikkeet
9. Anturiliitäntä
10. Tulo
11. Poisto
12. Luukku

Toimituksen sisältö

- Käyttöohje
- Kastelutietokone
- Pistoliitin puutarhaletkuun

Käyttöönotto

Pariston asettaminen

- Vedä paristolokero ulos laitteen takapuolelta.
- Laita paristot sisään. **Varmista, että navat ovat oikein päin.**
- Aseta paristolokero jälleen sisään. **Varmista tiivisteiden oikea asento.**

Liitäntä



Vihje: Laite on suositeltavaa ohjelmoida ennen kuin se liitetään vesihanaan.

- Käännä vesihana kiinni.
- Kierrä hattumutteri (10) käsin vesihanan päälle. **Älä käytä pihtejä.**
- Käännä vesihana auki.

Ohjelmointi

- Kierrä säätyöpyörää asettamiseen annettuihin kohtiin.
- Paina painiketta [L/R], jotta voit vaihtaa kaikissa ohjelmissa vasemman ja oikean lähdön välillä.
- Vasen ja oikea lähtö voivat toimia samanaikaisesti (veden virtaus heikkenee, kun molempia puolia käytetään samanaikaisesti).



Vihje: Säätyöpyörän tulee olla asennossa [ON], jotta ajastin toimii (ohjelmointi tila tai manuaalinen käyttö).

Kellon säätäminen

- Käännä säätyöpyörä asentoon [☉].
- Kello toimii 24 tunnin tilassa. Paina painiketta [+] tai painiketta [-] valitaksesi oikean ajan (kun pidät painiketta [+] tai [-] painettuna, numerot muuttuvat nopeammin).



Vihje: Kun sisään on laitettu uudet paristot, kellon ajaksi on oletuksena säädetty 12:00.

Aloitussajan säätäminen

- Käännä säätyöpyörä asentoon [☉].

- Paina painiketta [+] tai [-] valitaksesi halutun aloitusajan (kun pidät painiketta [+] tai [-] painettuna, numerot muuttuvat nopeammin).
- Aloitusajaksi on oletuksena säädetty kello 5:00.

Kastelujan säätäminen

- Käännä säätyöpyörä asentoon [☒].
- Paina painiketta [+] tai [-] valitaksesi halutun kastelujan (kun pidät painiketta [+] tai [-] painettuna, numerot muuttuvat nopeammin).
- Kastelu-aika voidaan asettaa minuutin tarkkuudella 1 minuutin ja 360 minuutin välillä. (Kastelu-aika on oletuksena 15 minuuttia.)
- Jos [☒] on säädetty arvoon 0, laite ei toimi.

Kastelutaajuuden säätäminen

- Käännä säätyöpyörä asentoon [☒].
- Paina painiketta [+] tai [-] valitaksesi halutun taajuuden.
- Kastelun taajuusalue on välillä 1 tunti – 7 päivää. Kastelutaajuus on oletuksena 12 tuntia.

Kastelutiheyden kaavio

1 HRS, 2 HRS, 4 HRS, 12 HRS, 1 DAYS, 2 DAYS, 3 DAYS, 4 DAYS, 5 DAYS, 6 DAYS, 7 DAYS



Vihje: Ohjelmaa ei suoriteta, jos säätämäsi arvo [☒] on suurempi kuin [☒].

- Kun olet tehnyt kaikki edellä mainitut asetukset, käännä säätyöpyörä asentoon [ON]. Ohjelma suoritetaan säätämäsi aikojen mukaisesti.

Sadetusviiveen säätäminen (asetus sadetuksen aikana, kun kasteluun halutaan väliaikaisesti viive)

- Käännä säätyöpyörä asentoon [ON].
- Paina kerran painiketta [+], kunnes näytössä näkyy [DELAY].
- Paina painiketta [+] uudelleen valitaksesi niiden päivien lukumäärän, jolloin kastelussa on viive. (esim. 24, 48, 72 tuntia)
- Kun 5 sekunnin sisällä ei tehdä enää muita asetuksia, tietokone tallentaa nykyisen asetuksen ja vaihtaa aloituskuvaruutuun (kello).
- Näyttö vaihtaa sitten kellon ja sadetuksen viiveajan välillä (tunteina).
- Käännä säätyöpyörä asentoon [OFF] tai [ON], tai aseta sadetuksen viiveaika arvoon [0], kun haluat kytkeä sadetuksen viiveajan pois käytöstä.

Sadetuksen viiveaikakaavio

0 HRS, 24 HRS, 48 HRS, 72 HRS

- [☒]: Paina tätä painiketta aktivoitaksesi manuaalisen kastelutilan.

Hyödyllisiä ohjeita

- LCD-näytössä lasketaan aikaa seuraavaan kasteluun. Kun käännät säätyöpyörän asennosta [ON] johonkin muuhun asentoon, kastelu pysähtyy heti.
- Kun asetat säätyöpyörän asentoon [ON] ja painat painiketta [☒], tietokone vaihtaa manuaaliseen tilaan ja kastelu alkaa heti.
- Kun painat manuaalisessa tilassa painiketta [☒] uudelleen tai käännät säätyöpyörän johonkin muuhun asentoon kuin [ON], kastelu pysähtyy heti.

- Jos sadetuksen viiveaika säädettiin käsikäytössä, tietokone ei näytä sadetuksen viiveaikaa.
- Manuaalinen kastelu-aika on oletuksena 0 minuuttia, säätöalue on 0 – 240 minuuttia.
- **[OFF]:** Kun käännät säätöpyörän asentoon **[OFF]**, tietokone kytkeytyy pois päältä.
- Alhaisin käyttöjännite on 2,4 V. Jos paristojen jännite on vähemmän kuin 2,4 V, alhaisen varaustilan merkkivalo vilkkuu näytössä, eikä tietokone toimi enää.
- Suojataksesi tietokoneen sään vaikutuksilta, varmista, että asetit suojakannen tietokoneen etupuoleen sen jälkeen, kun sait ohjelmoinnin tehtyä.

Puhdistus ja huolto

Puhdistus

- Pyyhi laitteen ulkopinta kevyesti kostutetulla liinalla.
- Puhdista vesihanan liitännässä oleva suodatin-sihti (10) säännöllisesti harjalla.

Vika/häiriö	Syy	Korjaus
Näytössä ei näy mitään tietoja.	Paristoa ei ole asetettu oikein sisään? Onko paristo heikko? Lämpötila on näytössä liian korkea?	► <i>Pariston asettaminen</i> – siv. 57 Näyttö tulee näkyviin viilenemisen jälkeen.
Kastelu-aikaa ei voi määrittää laitteesta.	Päivä/aika asetettu väärin?	Aseta päivä ja aika uudelleen.
Kastelujaksoa ei ole suoritettu.	Ohjelmointi epätäydellinen? Päivä/aika asetettu väärin? Ohjelma kytketty pois?	Ohjelmoi laite uudelleen. Aseta päivä ja aika uudelleen. Aseta ohjelma tilaan [ON] .
Paristo on jo lyhyen ajan päästä tyhjä.	Onko paristo heikko?	► <i>Pariston asettaminen</i> – siv. 57
Vedenpaine liian alhainen.	Suodatin tukossa? Hana käännetty vain osittain auki? Letku taittunut tai vaurioitunut? Vesi jakautuu liian moneen laitteeseen?	Puhdista suodatin-sihti. Käännä hana kokonaan auki. Tarkasta letku. Vähennä laitteiden lukumäärää.

Jos et pysty korjaamaan vikaa itse, ota yhteyttä jälleenmyyjään. Ota huomioon, että asiattomat korjaukset mitätöivät myös takuun ja sinulle aiheutuu lisäkustannuksia.

Hävittäminen

Laitteen hävittäminen

Ylivivatun roskasäiliön symboli tarkoittaa: Paristoja, akkuja, sähkö- ja elektroniikkalaitteita ei saa laittaa kotitalousjätteen joukkoon. Ne voivat sisältää ympäristölle ja terveydelle haitallisia aineita.

Kuluttajat ovat velvollisia toimittamaan käytetyt sähkölaitteet, laitteiden paristot ja akut sekajätteestä erillään viralliseen keräyspaikkaan, jotta niiden asianmukainen käsittely on varmistettu. Palautus voi tapahtua lakimääräysten mukaan maksutta esim. jonkin kunnallisen jätehuoltoyrityksen tai jälleenmyyjän kautta.



Vihje: Sulje vesihana täydellisesti ennen kuin irrotat laitteen siitä.

Säilytys

Kun vaarana on jäätyminen, pura laite ja lisätarvikkeet, puhdista ne ja säilytä pakkaselta suojassa.



HUOMAUTUS! Laitteen vahingoittumisvaara! Pakkanen rikkoo laitteen ja lisätarvikkeet, koska niissä on aina vettä!

Häiriöt ja ohjeet

Jos jokin ei toimi...



VAARA! Tapaturmavaara! Virheelliset korjaukset voivat aiheuttaa sen, että laite ei toimi enää turvallisesti. Vaarannat näin itsesi ja ympäristösi turvallisuuden.

Häiriön aiheuttavat usein vain pienet virheet. Pystyt useimmiten korjaamaan ne itse. Katso ensin seuraava taulukosta, ennen kuin käännät jälleenmyyjän puoleen. Näin säästät turhaa vaivaa ja mahdollisesti myös kustannuksia.

Paristot, akut ja lamput, joita ei ole asennettu sähkölaitteisiin kiinteästi ja jotka on mahdollista irrottaa laitteita rikkomatta, on poistettava laitteesta ennen hävittämistä ja toimitettava erilliseen keräyspisteeseen. Kaikkien laitteistojen litiumakut ja akut saa toimittaa keräyspisteeseen vain varaamattomassa tilassa. Paristojen navat ovat peitettävä teipillä, jotta ei pääse syntymään oikosulkuja.

Jokainen loppukäyttäjä vastaa itse hävitettävässä laitteessa olevien henkilökohtaisten tietojen poistamisesta.

Pakkauksen hävittäminen

Pakkaus koostuu pahlilaatikosta ja vastavasti merkityistä muoviosista, mitkä voidaan antaa kierrätettäviksi.

– Vie nämä materiaalit kierrätettäviksi.



Tekniset tiedot

Tuotenumero	309584
Liitäntäkierre	
• vesihanalle	26,5 mm (G ¾")
• puutarhaletkulle	33,3 mm (G 1")
Sallittu käyttöpainearue	0,5-8 bar
Sallittu lämpötila-alue	5-70 °C
Veden lämpötila enintään	35 °C
Paristo (ei tule mukana)	2×, LR6, AA, 1,5 V
Virta valmiustilassa	≤100 µA
Kotelointiluokka	IPX6

Tarvikkeet

Saat lisäosia jälleenmyyjältäsi.

SI Garancijski list

Firma dajalca garancije:

Sedež dajalca garancije:

Firma prodajalca:

Sedež prodajalca:

Podatki o blagu/prodaktu:

.....
.....
.....

Datum izročitve blaga/produkta potrošniku:

S tem garancijskim listom jamčimo za lastnosti ali brezhibno delovanje v 1-letnem garancijskem roku, ki začne teči z izročitvijo blaga potrošniku in velja s priloženim originalnim računom. Vzdrževanje, rezervne dele in priklonpe aparate nudimo še tri leta po preteku garancije.

Garancija velja na območju Republike Slovenije.

Garancija ne izključuje pravic potrošnika, ki izhajajo iz odgovornosti prodajalca za napake na blagu.

V primeru okvare se obrnite na prodajalca.

GR Εγγύηση

Για αυτό το προϊόν ισχύει εγγύηση με διάρκεια δύο έτη από την ημερομηνία αγοράς, εφόσον αυτό έχει αγοραστεί από τό κατάσταση που αναφέρεται πιο κάτω.

Βλάβες που προέρχονται από ακατάλληλη μεταχείριση ή χειρισμό, λάθος τοποθέτηση ή φύλαξη, ακατάλληλη σύνδεση ή εγκατάσταση, από βία ή άλλες εξωτερικές επιδράσεις, καθώς και σε παρεμβάσεις του αγοραστή ή τρίτων οι οποίες δεν ήταν σύμφωνες με τις οδηγίες χρήσης που συνοδεύουν το προϊόν, δεν καλύπτονται από την εγγύηση. Επίσης, δεν καλύπτεται η φυσιολογική φθορά λόγω χρήσης. Προτείνουμε να διαβάσετε προσεκτικά τις οδηγίες χρήσεως, διότι περιέχουν σημαντικές υποδείξεις.

Για λόγους εξακρίβωσης της ημερομηνίας αγοράς, είναι απαραίτητο να κρατήσετε την απόδειξη αγοράς, που αποτελεί το μόνο αποδεικτικό στοιχείο της ημερομηνίας αγοράς.

Υποδείξεις:

1. Εάν το προϊόν δε λειτουργεί πλέον όπως πρέπει, ελέγξτε παρακαλούμε πρώτα εάν η αιτία είναι άλλοι λόγοι, όπως για παράδειγμα λάθος χειρισμός.
2. Σε περίπτωση που θέλετε να κάνετε χρήση της εγγύησης ή σε περίπτωση βλάβης παρακαλούμε απευθυνθείτε προσωπικά στο κατάστημα αγοράς.

Παρακαλούμε προσέξτε ότι θα επισυνάπτετε, θα έχετε διαθέσιμα, ή θα φέρετε μαζί σας σε κάθε περίπτωση τα ακόλουθα:

- Απόδειξη αγοράς
- Περιγραφή προϊόντος/Τύπος/Μάρκα
- Περιγραφή του εμφανιζόμενου προβλήματος με όσο το δυνατόν πιο ακριβή αναφορά του ελαττώματος.

Εκτός των δικαιωμάτων που παρέχονται με την παρούσα εγγύηση στον καταναλωτή, αυτός έχει σε κάθε περίπτωση και όλα τα δικαιώματα που απορρέουν από τις κείμενες διατάξεις και τους νόμους σχετικά με τη σύμβαση πώλησης.

Διανομή:

DE Mängelansprüche

Sehr geehrte Kundin, sehr geehrter Kunde, unsere Produkte werden in modernen Produktionsstätten gefertigt und unterliegen einem international anerkannten Qualitätsprozess.

Sollten Sie dennoch einen Grund zur Beanstandung haben, bringen Sie bitte diesen Artikel zusammen mit dem Kaufbeleg zu Ihrem Händler.

Für unsere Produkte gelten die gesetzlichen Mängelansprüche ab Kaufdatum.

IT Reclami per difetti

Gentilissima Cliente, gentilissimo Cliente, i nostri prodotti sono fabbricati in moderne officine di produzione e sono sottoposti ad un processo di qualità internazionalmente riconosciuto.

Se Lei dovesse avere tuttavia un motivo di reclamo, porti questo articolo insieme allo scontrino al Suo negoziante.

Per i nostri prodotti valgono i reclami per difetti legali a partire dalla data di acquisto.

FR Réclamations

Chère cliente, cher client, Nos produits sont fabriqués dans des ateliers de production modernes et sont soumis à un processus de qualité reconnu au niveau international.

Si vous avez toutefois le moindre motif de réclamation, veuillez rapporter cet article avec son justificatif d'achat à votre commerçant.

Nos produits sont soumis au droit légal de réclamation en cas de défaut à partir de leur date d'achat.

GB Claims for defects

Dear customer, Our products are manufactured in modern production plants, and are subject to an internationally recognised quality process.

Nevertheless, if you have cause for dissatisfaction, please bring the item together with the proof of purchase to the store from which you bought it.

For our products, legal claims for defects are valid from the date of purchase.

CZ Reklama

Vážená zákaznice, vážený zákazník, naše výrobky jsou vyráběny v moderních závodech a podléhají mezinárodně uznávanému procesu kontroly kvality.

Pokud byste přesto měli důvod ke stížnostem, přineste prosím výrobek společně s dokladem o koupi vašemu prodejci.

Pro naše výrobky platí zákonná reklamační lhůta od datumu koupě.

SK Reklamácie

Vážená zákazníčka, vážený zákazník, naše produkty sa vyrábajú v moderných zariadeniach a podliehajú medzinárodne uznávanému procesu riadenia kvality. Ak máte aj napriek tomu dôvod na reklamáciu, prineste tento tovar spolu s dokladom o zakúpení k vášmu predajcovi.

Pre produkty platia zákonné reklamačné nároky od dátumu zakúpenia.

PL Roszczenia gwarancyjne

Szanowna Klientko, szanowny Kliencie, Nasze wyroby produkowane są w nowoczesnych zakładach produkcyjnych i podlegają pod uznane na świecie procesy jakościowe.

W razie podstawy do reklamacji prosimy dostarczyć ten artykuł wraz z paragonem do sklepu, w którym dokonano zakupu.

Dla naszych produktów obowiązują ustawowe roszczenia gwarancyjne od daty zakupu.

HU Jótállási jegy

Tisztelt Vevőnk!

Termékeink modern gyárban készülnek, nemzetközileg elismert minőségbiztosítási rendszer alatt.

Üzemzavar esetén a készüléket vigye vissza, a vásárlási számlával együtt, a forgalmazóhoz, ahonnan vásárolta azt.

Termékeinkre a törvényben előírt garanciális feltételek érvényesek, a vásárlás napjától számítva.

BA/HR Prava na žalbu

Štovani kupci!

Naši proizvodi se proizvode u modernim tvornicama i podliježu međunarodno priznatom procesu provjere kakvoće.

Ako ipak postoji razlog za žalbu, molimo Vas da ovaj artikl zajedno s računom odnesete Vašem trgovcu.

Za naše proizvode važe zakonska prava na žalbu od datuma kupovine.

NL Reclamaties

Geachte klant, onze producten worden op moderne productieplaatsen gefabriceerd en zijn onderworpen aan een internationaal erkend kwaliteitsproces.

Wanneer u desondanks een reden tot klagen heeft, breng dit artikel dan samen met de kassabon naar uw verkoper.

Voor onze producten gelden de wettelijke reclamatietermijnen vanaf de datum van aankoop.

LV Reklamācija

Cienītā kliente, godātais klient, mūsu produkcija tiek izgatavota modernās ražotnēs un ir pakļauta starptautiski atzītam kvalitātes kontroles procesam.

Ja Jums tomēr ir iemesls celt iebildumus, lūdzu, nogādājiet šo preci kopā ar pirkumu apliecināšu dokumentu savam tirgotājam.

Ar likumu noteiktās reklamācijas attiecībā uz mūsu produkciju ir piemērojamas sākot ar tās iegādes datumu.

EE Garantiinõuded

Lugupeetud klient, meie tooted on valmistatud moodulates tootmistehhides ja on allutatud rahvusvaheliselt tunnustatud kvaliteedi tagamise protsessile.

Kui teil on sellest hoolimata põhjust reklamatsiooniks, viige see toode palun koos ostutšekiga turustajale, kellelt selle saite.

Meie toodetele kehtivad alates ostukuupäevast seadusega ettenähtud õigused reklamatsioonide esitamiseks.

SE Produktansvar

Bästa kund! Våra produkter tillverkas i moderna produktionsanläggningar och genomgår en internationellt erkänd kvalitetsprocess.

Skulle det ändå finnas skäl till reklamation, ber vi dig lämna in denna artikel tillsammans med köpkvittot till återförsäljaren.

För våra produkter gäller lagstadgat produktansvar fr.o.m. köpdatumet.

FI Tuotevastuu

Hyvä asiakas, tuotteemme valmistetaan uudenaikaisissa tuotantolaitoksissa ja ne tarkastetaan kansainvälisesti tunnustetun laatuprosessin mukaisesti.

Jos sinulla on kuitenkin aihetta valittaa tuotteesta, tuo tämä laite ostokuitin kanssa myyjällesi.

Tuotteille ovat voimassa ostopäivästä alkaen lakisääteiset takuehdot.

LT Pretenzijos dėl defektų

Gerb. kliente, mūsų produktai gaminami moderniose įmonėse ir jų kokybę tikrinama pagal tarptautiniu mastu pripažintus standartus.

Jei vis dėlto turite priežastį pretendacijai teikti, pristatykite šį gaminį kartu su pirkimo čekiu savo pardavėjui. Nuo pirkimo datos mūsų produktams įsigalioja įstatymų nuostatos dėl pretenzijų reiškimo.



OBI Group Sourcing GmbH
Albert-Einstein-Str. 7-9
42929 Wermelskirchen
GERMANY
info@obisourcing.de
www.lux-tools.com

Art.-Nr. 309584

S-71599 V-200324